

# Избор на изпълнители за провеждане на проучвания, анализ и консолидация на събраната информация, финализиране на темите, създаване на съдържание и структура, както и определяне на цели за "Визия за развитие на София и крайградските територии"

## **Обособена позиция 3**

### **I. Въведение**

Визия за София е инициатива за създаване на споделена и дългосрочна стратегия за развитие на София и крайградските територии. Проектът има амбицията да опише града, в който искаме да живеем, и да подобри начина на градско планиране, като включи още в началото на процесите на взимане на решения всички хора и организации, които участват в създаването на общото бъдеще на София: общински власти, неправителствени организации, инвеститори, изследователи, експерти и граждани. Задачи на Визията са анализ на моментното състояние на София и създаването на механизми за устойчиво взаимодействие между заинтересованите страни и идентифициране на споделени цели. Проектът е инициатива на Столична община и ще послужи за основа на всички бъдещи стратегии за развитие на града до 2050 г.

Настоящата обществена поръчка цели избор на изпълнители за дейностите, описани в Стъпки 3 и 4 от "Методически насоки за разработване на дългосрочна визия за развитие на София и крайградските територии" (Методически насоки), достъпни на <https://www.sofia.bg/documents/20182/541946/визия-Архитектура.pdf/818a1f94-0aa2-489e-859a-4f5660f90ba6>, приети от Столичен общински съвет с решение No132 от 23.02.2017 г. Стъпка 3 се състои от провеждането на изследванията, определени в Стъпка 2. Стъпка 4 се състои от финализиране на темите, създаване на съдържание и структура за Визията, както и определяне на цели за Визията, които да бъдат публично обсъдени в следващите стъпки от процеса.

---

## **II. Провеждане на изследване Транзитен трафик през централна градска част (ЦГЧ) на София**

### **1. Обхват, метод на работа**

#### 1.1. Обхват

Предметът на изследването е транзитният трафик, който преминава през ЦГЧ на София по направлението изток – запад. Изследването обхваща основните маршрути между следните кръстовища.

От изток:

- кръстовището на бул. Васил Левски и бул. Цар Освободител
- кръстовището на бул. Васил Левски и бул. Дондуков

От запад:

- кръстовището на ул. Опълченска и бул. Тодор Александров
- кръстовището на ул. Опълченска и бул. Стамболийски

#### 1.2. Методология на работа

Изпълнителят трябва да дефинира и характеризира със стойности понятието „транзитен трафик“, което е предмет на изследването. Изяснява продължителността на времето за преминаване през ЦГЧ с или без престой, което формира транзитността и неговите степени - директен транзит, пресечен транзит и други, които обоснове в изследването. Изпълнителят трябва да избере и опише методология, която ще използва за измерване на транзитния трафик. Чрез нея провежда преброяване на преминали МПС по описаните маршрути. Обработка получените данни и анализира информацията. Обобщава резултатите и оформя изводи от изследването. Чрез кабинетно проучване Изпълнителят изготвя сравнителен анализ на транзитния трафик през ЦГЧ на сходен по размер и структура град на София. Обобщава изводи от сравнението, установява сходства и разлики. Извежда добри практики за приложени мерки, регулиращи трафика. Описва цялата методология и инструментите, които са използвани и заедно с анализа и изводите съставя финален доклад.

Изпълнителят координира всички стъпки по изследването с Възложителя и екипите по другите обособени позиции. Изпълнителят предоставя на Възложителя всички сурови данни в машинно-четим формат, с които е работил по настоящата задача.

## **2. Цел и очаквани резултати**

Целта на изследването е да установи дяла на МПС, които преминават транзитно по описаните маршрути. Изследването ще даде яснота за реалните ползватели на ЦГЧ, които пристигат с МПС и тези, които само преминават или осъществяват краткотраен престой.

Очаквани резултати – брой и процент транзитни МПС. Описание на разпределението по вид и регистрация на МПС и посоката, от която влизат, и по която излизат.

## **3. Дейности**

### **3.1. Избор на методология**

#### **3.1.1. Дефиниране на транзитен трафик**

Точна дефиниция на понятието транзитен трафик и неговите разнородности на база време за преминаване по описаните маршрути изток-запад. По преценка на Изпълнителя се дефинират и степени на транзитност.

#### **3.1.2. Начин за събиране на информация**

Изпълнителят избира как ще проведе преброяването на преминалите МПС. Съгласува направения избор с Възложителя и описва методологията. Определя брой дни и часове, и продължителност на наблюденията за точност на извадката.

### **3.2. Преброяване**

Изпълнителят събира информацията чрез избраната методология. (Произход - предназначение на пътуванията на извадка от преминалите автомобили.)

### **3.3. Провеждане на анализа**

#### **3.3.1. Анализ на резултатите от преброяването**

Изпълнителят обработва данните от преброяването. При необходимост степенува трафика. Извежда резултати за броя, регистрацията и вида МПС, които преминават по избраните маршрути и тези, които са транзит. Анализира резултатите и прави

изводи относно трафика. (Изпълнителят провежда анкета за произхода и предназначението на пътуванията на извадков принцип от преминалите МПС.)

### 3.3.2. Сравнителен анализ

Изпълнителят избира град или градове, които да сравни със София нивата на трафика през центровете им и наличието и прилагането на мерки за неговото регулиране.

## 3.4. Доклад

Обобщаване на изводите от анализите във финален доклад. Визуализиране на резултатите по ясен, разбираем и съвременен начин чрез карти и инфографики. Изпълнителят предоставя в машинно-четим вид всички сурови данни, събрани по време на работата по задачата.

## 3.5. Координация с изпълнителите по другите обособени позиции и с екип Визия

Синхронизиране на дейностите на изследването и напредъка с другите екипи. Координиране на изследванията и разпределяне на задачи при анализ на припокриващи се и/или допълващи аспекти.

# **III. Провеждане на изследване за достъпност с обществен транспорт до работни места**

## **1. Обхват, метод на работа**

### 1.1. Обхват

Предметът на изследването е достъпността с обществен транспорт до работни места. Териториалният обхват е Столична община. За изследването ще се използват спирките на обществения транспорт като начални единици на маршрутите, териториалните структурни единици (определени от ОУП, като Централната градска част (ЦГЧ) ще е разделена по границите на административните райони) и транспортни райони.

## 1.2. Метод на работа

Изпълнителят избира и изяснява с Възложителя точната методология на изследването. Изпълнителят дефинира ясни и измерими индикатори, които да се ползват за оценка на транспортната достъпност. Изпълнителят определя начина на оценка на спирките, така че резултатите да могат да се агрегират за съответните транспортни райони и структурни единици. Изпълнителят трябва да определи местата с концентрация на работни места в града, които генерират значителен пътникопоток. Работно място може да бъде сграда или група сгради, намиращи се в близост и с добра пешеходна връзка, предполагаща общи обслужващи спирки. Тези работни места ще се използват за измерване на достъпността. За критерий при избора на работни места за изследване се използва брой работещи и други, обосновани от Изпълнителя.

Според избраната методология Изпълнителят изследва мрежата на достъпност с публичен транспорт до всяко едно работно място. Спирките се изследват по параметрите директност (права, с едно прекачване, с две и т.н.) и време за достигане, както и други, обосновани от Изпълнителя. При прикачванията се включва и времето за изчакване на следващото превозно средство и трансфер между спирките. В изследването се има предвид деня от седмицата и часа от денонощието. След измерването на транспортните мрежи на отделните работни места се агрегират получените метрики за спирките и се формира цялостен коефициент на достъпност за всяка една спирка. Изпълнителят анализира получените коефициенти за съответните спирки. Обобщава и визуализира резултатите.

Изпълнителят координира всички стъпки по изследването с Възложителя и изпълнителите на другите обособени позиции. Изпълнителят взаимодейства с екипа по обособена позиция 5 - Градска среда, с който ще надградят отделните изследвания за транспортна достъпност и пешеходна свързаност. Ще разпределят дейности за анализ на пешеходната мрежа от спирките до отделните сгради.

## 2. Цел и очаквани резултати

Целта на изследването е да направи оценка на структурните единици и транспортни райони на София според тяхната достъпност до работни места с обществен транспорт.

Очакван резултат от изследването е обоснован индикатор (индикатори), по който се оценява територията и цялостен коефициент за сравнение на стойностите. Друг резултат е получаването на измерени и анализирани стойности на единиците според формирувания коефициент.

### **3. Дейности**

#### **3.1. Избор на методологията**

##### **3.1.1. Методология на изследване**

Изпълнителят избира, обосновава и съгласува с Възложителя методологията на изследването.

##### **3.1.2. Определяне на индикатори**

Формират се съпоставими, количествени индикатори, които се използват за оценка на спирките. Избира се коефициент за структурните единици, който съчетава избраните индикатори на агрегираните резултати от спирките.

#### **3.2. Избор на работни места**

##### **3.2.1. Критерии за избор на работни места**

Избират се стойности по критерии брой работещи. Избират се допълнителни критерии и техните стойности при формирането на избора на работни места за изследване.

##### **3.2.2. Анализ на работните места по критерии**

Събират се данни за работните места. Анализират се и се избират тези, които ще бъдат обект на изследване.

#### **3.3. Провеждане на анализа**

##### **3.3.1. Измерване на стойностите за спирките**

Изпълнителят провежда изследването по избраната методология. Изчисляват се стойностите на избраните индикатори за всяка спирка. Наслагват се резултатите от анализа на достъпността от отделните работни места и се формира цялостна оценка на всяка спирка.

### 3.3.2. Агрегиране на резултатите

Получените резултати се агрегират на ниво структурни единици и транспортни райони, за да се ползват при сравнимост и цялостна оценка на територията по други характеристики..

### 3.4. Доклад

Обобщаване на изводите от анализите във финален доклад. Визуализиране на резултатите по ясен, разбираем и съвременен начин чрез карти и инфографики. Изпълнителят предоставя в машинно-четим вид всички сурови данни, събрани по време на работата по задачата.

### 3.5. Координация с изпълнителите по другите обособени позиции и с екип Визия

Синхронизиране на дейностите на изследването и напредъка с другите екипи. Координиране на изследванията и разпределяне на задачи при анализ на припокриващи се и/или допълващи аспекти.

---

## **IV. Финализиране на теми**

### **1. Обхват, метод на работа и цел**

#### 1.1. Обхват

Териториалният обхват на Визията е гъвкав и съобразен с вече съществуващите или потенциални агломерационни връзки, природогеографски дадености и тенденции на влияние на София в национален, регионален, европейски и световен мащаб. Той не се ограничава до административно-териториалните граници на Столична община, а зависи от спецификата на разглежданата тема.

Тематичният обхват на Визията задължително включва, но може да надхвърля, темите, дефинирани в Стъпка 2. Изпълнителят може да предложи добавяне, обединяване или премахване на теми, а Възложителят има право да не приеме предложенията.

Времевият обхват на Визията е с перспектива до 2050 г. Този обхват трябва да включва краткосрочни, средносрочни и дългосрочни цели.

## 1.2. Метод на работа

Финализирането на темите на Визията означава определяне на цели, задачи и мерки. Изпълнителят трябва да обоснове необходимостта от всяка предложена цел. Целите следва да се определят от една страна в съответствие с националните и международните ангажменти и съществуваща стратегическа и нормативна рамка на Република България и в частност Столична Община, а от друга - отчитайки европейските и световните тенденции в развитието на градовете. Целите следва да бъдат дефинирани, имайки предвид резултатите от Стъпка 2 (доклади на експертите). Целите трябва да отговарят на следните изисквания:

- да бъдат ясно формулирани,
- да са измерими с обективни показатели,
- да са изпълними,
- да са релевантни и реалистични спрямо наличните ресурси,
- да бъдат дефинирани във времеви аспект,
- да е ясна зависимостта между различните цели.

Неразделна част от дефинирането на целите е подборът на задачи, чрез които целите ще бъдат постигнати. Задачите са по-общи действия, които включват конкретни мерки.

Конкретните мерки трябва да бъдат ясно дефинирани по следните характеристики:

- разход (необходими ресурси за осъществяване на мярката) и ползи (постигнати резултати, в рамките на поставените цели),
- предварителна оценка на въздействието (вкл. брой цели, на които влияе мярката, обхват и др.),
- период за изпълнение.

Изпълнителят трябва да предостави стойности за всяка от характеристиките по всяка от предложените мерки. Тези стойности ще бъдат приложени в динамичен модел, който е предварително създаден от Възложителя и ще бъде съгласуван с Изпълнителите по всички обособени позиции.

Диаграма на връзката цел-задачи-мерки-характеристики.



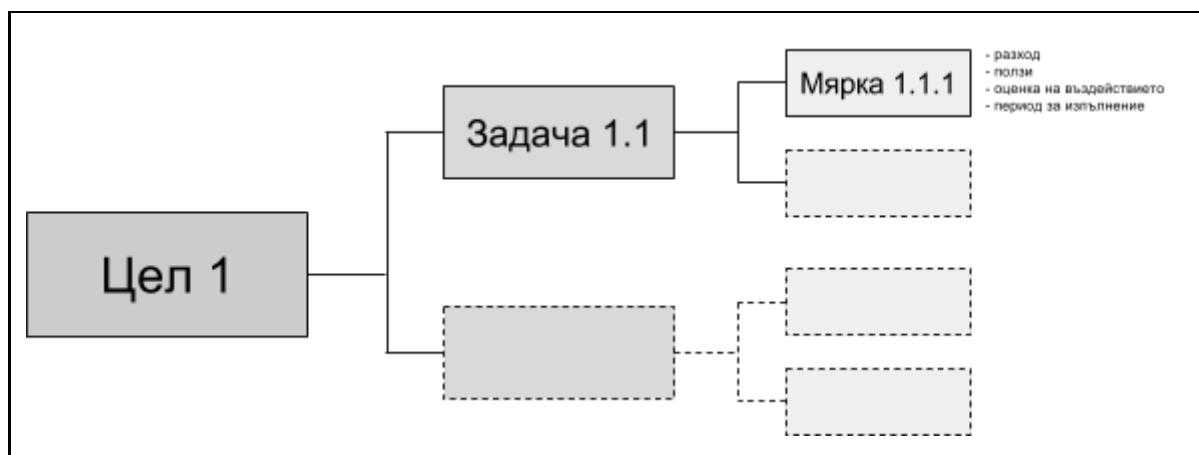

## 2. Цел и очаквани резултати

Всички дейности по настоящата обособена позиция трябва да завършат с консолидиране на събраната информация, която да послужи за определяне на съдържанието и структурата на Визията. Обобщеният резултат включва:

- цели, които са обосновани с обективни данни,
- задачи, водещи до постигане на целите,
- мерки, дефинирани по гореописаните характеристики,
- определени индикатори за прогрес,
- обобщени и групирани цели.

## 3. Дейности

### 3.1. Създаване на съдържание за Визията

#### 3.1.1. Определяне на цели

Изпълнителят предлага цели, съобразени с тематичното направление на обособената позиция. Целите могат да включват една или повече теми. Изборът на цели трябва да се основава на:

- Методическите насоки,
- експертните доклади от Стъпка 2,
- резултатите от проучванията от Стъпка 3,
- допълнителна информация, предоставена от Възложителя,
- работата със заинтересовани страни,
- други предложения по преценка на Изпълнителя.

### 3.1.2. Определяне на задачи

Неразделна част от дефинирането на целите е подборът на задачи, чрез които целите ще бъдат постигнати. Задачите са по-общи действия, които включват конкретни мерки.

### 3.1.3. Определяне на мерки

За всяка дефинирана задача Изпълнителят определя набор от мерки, които водят до изпълнението ѝ.

## 3.2. Прилагане на динамичния модел

### 3.2.1. Дефиниране на характеристики на мерките

Всяка предложена от Изпълнителя мярка трябва да бъдат ясно дефинирана по характеристиките, описани в Метод на работа.

### 3.2.2. Итеративно прилагане на динамичния модел и подобрене на модела

Предложените мерки, с техните характеристики, ще бъдат приложени в динамичния модел, съвместно с Възложителя. Моделът може да бъде променян в хода на работа при откриване на дефицити, свързани със структурата или заложените характеристики.

## 3.3. Определяне на индикатори за оценка на прогреса

### 3.3.1. Индикатори за оценка на изпълнение на целите

За всяка цел се определя набор от ключови индикатори, които да позволят извършване на оценка на успеха от изпълнението на задачите. Индикаторите трябва да бъдат количествено оценени.

### 3.3.2. Индикатори за оценка на прогреса по изпълнение на мерките

За всяка мярка се определят индикатори за проследяване на прогреса по нейното изпълнение. Индикаторите трябва да бъдат количествено оценени.

## 3.4. Финализиране на целите, задачите и мерките

### 3.4.1. Участие в работни срещи с координационния екип, мониторинговия екип и екипите по направления (другите обособени позиции в настоящата поръчка)

В тези срещи се дискутира прогресът по работата, обменя се информация, обсъждат се идеи за дефиниране на цели, задачи и мерки. Целта на тези срещи е да бъдат надскочени тематичните рамки на седемте направления (обособени позиции), като се постигне мултидисциплинарност на процеса, бъдат изяснени възможни взаимовръзки и полета на припокриване.

### 3.4.2. Участие в работни срещи със заинтересовани страни

Под заинтересовани страни в тази стъпка се има предвид:

- Експерти, имащи отношение към темите (вкл. чуждестранни специалисти)
- Граждански организации, групи, НПО
- Общински и държавни структури
- Бизнес, предприемачи и инвеститори

Целта на работните срещи е предложените от Изпълнителя цели, задачи и мерки да бъдат обсъдени и съгласувани с по-широк кръг заинтересовани страни.

## 3.5. Участие в публични прояви

Изпълнителят участва в публични прояви, свързани с представяне на дефинираните от него цели, задачи и мерки пред широката общественост. Тези прояви се организират от екип Визия, в съответствие с изискванията, описани в Стъпка 5 от Методическите насоки. Целта им е постигане на обществен консенсус за посоката на развитие на София и крайградските територии. В тях Изпълнителят участва със своята експертиза, като обосновава при нужда конкретния избор на цел, задача, мярка, така че да се постигне максимална обществена подкрепа и разбиране за

предложенията. Осъществяването на тези прояви представлява част от Стъпка 5 от процеса на изграждане на Визията.

---

## **V. Докладване и проследяване на напредъка**

### **1. Доклад 1**

Изпълнителят представя доклад в срок от 90 дни от подписване на договора. Представя се след извършване на изследванията. В доклада се описват извършените изследвания, резултатите от тях и извършеният от Изпълнителя анализ. Към доклада се прилагат всички изходни данни, използвани от Изпълнителя.

### **2. Доклад 2**

Изпълнителят представя доклад в срок от 150 дни от подписване на договора. В него се описват и аргументират предложените цели, задачи и мерки.

### **3. Финален отчет**

Изпълнителят представя финалния отчет в срок от 210 дни от подписване на договора. В отчета Изпълнителят прави подробно описание на извършените дейности по договора.

### **4. Проследяване на напредъка**

Възложителят има право по всяко време да изиска от Изпълнителя отчет за извършената до момента дейност и постигнатите резултати.