

ДОГОВОР

Днес, 12.09 2018 г., в гр. София, между:

СТОЛИЧНА ОБЩИНА, с адрес: гр.София, ул. „Московска” №33, с ЕИК 000696327, представлявана от арх.Здравко Здравков, Главен архитект на Столична община (възложител, съгласно заповед № СОА17-РД09-78/17.01.2017г. на кмета на Столична община), наричан за краткост в този Договор, **ВЪЗЛОЖИТЕЛ** от една страна,

и

от друга страна **„Алфа Рисърч“ ООД**, с ЕИК 121309392, представлявано от Боряна Димитрова, със седалище и адрес на управление гр. София, п.к. 1000, район „Оборище“, ул.“Искър“ №54, ет. 2, ап. 5, телефон: 02/9836056, електронна поща: headoffice@alpharesearch.bg електронен адрес: www.alpharesearch.bg, наричан за краткост **ИЗПЪЛНИТЕЛ**,

на основание чл. 112, и при условията на чл. 18. ал.1 т. 1 от Закона за обществените поръчки и в изпълнение на решение за класиране № СОА18-РД92-216/11.07.2018г., за процедура открита с Решение № СОА18-РД93-48/28.03.2018г., на **ВЪЗЛОЖИТЕЛЯ** за определяне на **ИЗПЪЛНИТЕЛ** на обществена поръчка с предмет: *„Избор на изпълнители за провеждане на проучвания, анализ и консолидация на събраната информация, финализиране на темите, създаване на съдържание и структура, както и определяне на цели за ”Визия за развитие на София и крайградските територии” по обособени позиции“* се сключи настоящият договор за следното

I. ПРЕДМЕТ НА ДОГОВОРА

Чл. 1. ВЪЗЛОЖИТЕЛЯТ възлага, а **ИЗПЪЛНИТЕЛЯТ** приема да предостави, срещу възнаграждение и при условията на този Договор проучвания, анализ и консолидация на събраната информация и финализиране на съдържанието на темите в тематична група: ХОРА (обособена позиция №1) наричани за краткост „Услугите“.

Чл. 2. ИЗПЪЛНИТЕЛЯТ се задължава да предостави Услугите в съответствие с Техническата спецификация, Техническото предложение на ИЗПЪЛНИТЕЛЯ и Ценовото предложение на ИЗПЪЛНИТЕЛЯ, и чрез лицата, посочени в Списък на персонала, който ще изпълнява поръчката, и на членовете на ръководния състав, които ще отговорят за изпълнението, съставляващи съответно Приложения №№ 1, 2, 3 и 4 към този Договор („Приложенията“) и представляващи неразделна част от него.

Чл. 3. ИЗПЪЛНИТЕЛЯТ уведомява **ВЪЗЛОЖИТЕЛЯ** за всякакви промени в предоставената информация в хода на изпълнението на Договора в срок до 3 (три) работни дни от настъпване на съответното обстоятелство.

СРОК НА ДОГОВОРА. СРОК И МЯСТО НА ИЗПЪЛНЕНИЕ

Чл.4. Договорът влиза в сила на датата на регистриране в деловодната система на ВЪЗЛОЖИТЕЛЯ, която се поставя на всички екземпляри на Договора и е със срок на действие до изпълнение на всички поети от Страните задължения по Договора.

Чл. 5.(1). Срокът за изпълнение на Услугите е 210 (двеста и десет) дни, считано от Датата на влизане в сила на договора.

(2). Сроковете за представяне на отчети да са в съответствие със сроковете за представяне на доклад 1, доклад 2 и финален отчет, посочени в техническата спецификация.

Чл. 6. Мястото на изпълнение на Договора е гр. София.

ЦЕНА, РЕД И СРОКОВЕ ЗА ПЛАЩАНЕ.

Чл. 7.(1). За предоставянето на Услугите, ВЪЗЛОЖИТЕЛЯТ се задължава да плати на ИЗПЪЛНИТЕЛЯ обща цена в размер на 67 900,00 (*шестдесет и седем хиляди и девестотин*) лева без ДДС и 81480,00 (*осемдесет и една хиляди четиристотин и осемдесет*) лева с ДДС (наричана по-нататък „Цената“ или „Стойността на Договора“), съгласно Ценовото предложение на ИЗПЪЛНИТЕЛЯ, съставляващо Приложение №3.

(2) В Цената по ал. 1 са включени всички разходи на ИЗПЪЛНИТЕЛЯ за изпълнение на Услугите, включително и разходите за персонала, който ще изпълнява поръчката, и на членовете на ръководния състав, които ще отговарят за изпълнението (и за неговите подизпълнители) (*ако е приложимо*), като ВЪЗЛОЖИТЕЛЯТ не дължи заплащането на каквито и да е други разноси, направени от ИЗПЪЛНИТЕЛЯ.

(3) Цената, посочена в ал. 1, е крайна за времето на изпълнение на Договора и не подлежи на промяна освен в случаите, изрично уговорени в този Договор и в съответствие с разпоредбите на ЗОП.

~~Чл. 8. ВЪЗЛОЖИТЕЛЯТ, чрез директора на ОП „Софпроект-ОГП“ заплаща от бюджета на предприятието на ИЗПЪЛНИТЕЛЯ Цената по този Договор, както следва:~~

~~(а) авансово плащане в размер на 20 % (*двадесет на сто*) от Цената – в срок до 10 (*десет*) работни дни, считано от датата на подписването на Договора;~~

~~(б) плащане в размер на 30% (*тридесет на сто*) от стойността на договора при предаване на Доклад 1 – в срок до 10 (*десет*) работни дни, считано от приемане му.~~

~~(в) плащане в размер на 30% (*тридесет на сто*) от стойността на договора при предаване на Доклад 2 – в срок до до 10 (*десет*) работни дни, считано от приемане му.~~

~~(г) окончателно плащане в размер до остатъка от Цената – в срок до 10 (*десет*) дни, считано от окончателното приемане на изпълнението по Договора.~~

Чл. 9.(1). Плащанията по този Договор се извършва въз основа на следните документи:

1. приемо-предавателен протокол за приемане на Доклад 1, подписан от ВЪЗЛОЖИТЕЛЯ и ИЗПЪЛНИТЕЛЯ, при съответно спазване на разпоредбите на Раздел „Предаване и приемане на изпълнението“ от Договора;

2. приемо-предавателен протокол за приемане на Доклад 2, подписан от ВЪЗЛОЖИТЕЛЯ и ИЗПЪЛНИТЕЛЯ, при съответно спазване на разпоредбите на Раздел „Предаване и приемане на изпълнението“ от Договора;

3. приемо-предавателен протокол за приемане на финалния отчет, подписан от

3. приемо-предавателен протокол за приемане на финалния отчет, подписан от ВЪЗЛОЖИТЕЛЯ и ИЗПЪЛНИТЕЛЯ, при съответно спазване на разпоредбите на Раздел „Предаване и приемане на изпълнението“ от Договора и

4. фактура за дължимата част от Цената за съответната задача, издадена от ИЗПЪЛНИТЕЛЯ и представена на ВЪЗЛОЖИТЕЛЯ.

(2) ВЪЗЛОЖИТЕЛЯТ се задължава да извършва всяко дължимо плащане в срок до 10 (десет) дни след получаването на фактура на ИЗПЪЛНИТЕЛЯ, при спазване на условията по ал. 1.

Чл. 10. (1) Всички плащания по този Договор се извършват в лева чрез банков превод по следната банкова сметка на ИЗПЪЛНИТЕЛЯ:

Банка:

ВІС: Информацията е заличена съгласно чл.72 и чл.74 от ДОПК.

ІВАН:

(2) Изпълнителят е длъжен да уведомява писмено Възложителя за всички последващи промени по ал. 1 в срок от 3 (три) дни, считано от момента на промяната. В случай че Изпълнителят не уведоми Възложителя в този срок, счита се, че плащанията са надлежно извършени.

Чл.11.(1). ВЪЗЛОЖИТЕЛЯТ приема изпълнението на частта от Услугите, при съответно спазване на разпоредбите на Раздел Предаване и приемане на изпълнението от Договора, и заплаща възнаграждение за тази част в срок 30 (тридесет) дни от подписването на приемо-предавателен протокол.

ГАРАНЦИЯ ЗА ИЗПЪЛНЕНИЕ

Чл. 12. При подписването на този Договор, ИЗПЪЛНИТЕЛЯТ представя на ВЪЗЛОЖИТЕЛЯ гаранция за изпълнение в размер на 5% (пет на сто) от Стойността на Договора без ДДС, а именно 3 395,00 (*три хиляди триста деветдесет и пет*) лева („Гаранцията за изпълнение“), която служи за обезпечаване на изпълнението на задълженията на ИЗПЪЛНИТЕЛЯ по Договора.

Чл. 13. (1) В случай на изменение на Договора¹, извършено в съответствие с този Договор и приложимото право, включително когато изменението е свързано с индексиране на Цената, ИЗПЪЛНИТЕЛЯТ се задължава да предприеме необходимите действия за привеждане на Гаранцията за изпълнение в съответствие с изменените условия на Договора, в срок до 3 (три) дни от подписването на допълнително споразумение за изменението.

(2) Действията за привеждане на Гаранцията за изпълнение в съответствие с изменените условия на Договора могат да включват, по избор на ИЗПЪЛНИТЕЛЯ:

1. внасяне на допълнителна парична сума по банковата сметка на ВЪЗЛОЖИТЕЛЯ, при спазване на изискванията на чл. 14 от Договора; и/или;

2. предоставяне на документ за изменение на първоначалната банкова гаранция или нова банкова гаранция, при спазване на изискванията на чл.15 от Договора; и/или

¹ Това е възможност, която е приложима в случаите, предвидени в чл.111, ал.2, изр. последно, и чл.116, ал.1, т.т.1, 2, 3 и 6, и чл.116, ал.4 ЗОП.

3. предоставяне на документ за изменение на първоначалната застраховка или нова застраховка, при спазване на изискванията на чл. 16 от Договора.

Чл. 14. Когато като Гаранция за изпълнение се представя парична сума, сумата се внася по следната банкова сметка на ВЪЗЛОЖИТЕЛЯ:

Банка: Общинска банка, клон „Врабча”, ул. „Врабча” № 6

BIC: SOMBBGSF

IBAN: BG 72 SOMB 9130 33 33008301

Чл. 15. (1) Когато като гаранция за изпълнение се представя банкова гаранция, ИЗПЪЛНИТЕЛЯТ предава на ВЪЗЛОЖИТЕЛЯ оригинален екземпляр на банкова гаранция, издадена в полза на ВЪЗЛОЖИТЕЛЯ, която трябва да отговаря на следните изисквания:

1. да бъде безусловна и неотменяема банкова гаранция във форма, предварително съгласувана с ВЪЗЛОЖИТЕЛЯ, да съдържа задължение на банката - гарант да извърши плащане при първо писмено искане от ВЪЗЛОЖИТЕЛЯ, деклариращ, че е налице неизпълнение на задължение на ИЗПЪЛНИТЕЛЯ или друго основание за задържане на Гаранцията за изпълнение по този Договор;

2. да бъде със срок на валидност за целия срок на действие на Договора плюс 30 (тридесет) дни след прекратяването на Договора, като при необходимост срокът на валидност на банковата гаранция се удължава или се издава нова.

(2) Банковите разходи по откриването и поддържането на Гаранцията за изпълнение във формата на банкова гаранция, както и по усвояването на средства от страна на ВЪЗЛОЖИТЕЛЯ, при наличието на основание за това, са за сметка на ИЗПЪЛНИТЕЛЯ.

Чл. 16. (1) Когато като Гаранция за изпълнение се представя застраховка, ИЗПЪЛНИТЕЛЯТ предава на ВЪЗЛОЖИТЕЛЯ оригинален екземпляр на застрахователна полица, издадена в полза на ВЪЗЛОЖИТЕЛЯ, в която ВЪЗЛОЖИТЕЛЯТ е посочен като трето ползващо се лице (бенефициер), която трябва да отговаря на следните изисквания:

1. да обезпечава изпълнението на този Договор чрез покритие на отговорността на ИЗПЪЛНИТЕЛЯ;

2. да бъде със срок на валидност за целия срок на действие на Договора плюс 30 (тридесет) дни след прекратяването на Договора.

(2) Разходите по сключването на застрахователния договор и поддържането на валидността на застраховката за изисквания срок, както и по всяко изплащане на застрахователно обезщетение в полза на ВЪЗЛОЖИТЕЛЯ, при наличието на основание за това, са за сметка на ИЗПЪЛНИТЕЛЯ.

Чл. 17. (1) ВЪЗЛОЖИТЕЛЯТ освобождава Гаранцията за изпълнение в срок до 30 (тридесет) дни след прекратяването на Договора или приключване на изпълнението на Договора и окончателно приемане на Услугите в пълен размер, ако липсват основания за задържането от страна на ВЪЗЛОЖИТЕЛЯ на каквато и да е сума по нея.

(2) Освобождаването на Гаранцията за изпълнение се извършва, както следва:

1. когато е във формата на парична сума – чрез превеждане на сумата по банковата сметка на ИЗПЪЛНИТЕЛЯ, посочена в чл. 10 от Договора;

2. когато е във формата на банкова гаранция – чрез връщане на нейния оригинал на представител на ИЗПЪЛНИТЕЛЯ или упълномощено от него лице;

3. когато е във формата на застраховка – чрез връщане на оригинала на застрахователната полица/застрахователния сертификат на представител на ИЗПЪЛНИТЕЛЯ или упълномощено от него лице.

Чл. 18. ВЪЗЛОЖИТЕЛЯТ има право да задържи съответна част и да се удовлетвори от Гаранцията за изпълнение, когато ИЗПЪЛНИТЕЛЯТ не изпълни някое от неговите задължения по Договора, както и в случаите на лошо, частично и забавено изпълнение на което и да е задължение на ИЗПЪЛНИТЕЛЯ, като усвои такава част от Гаранцията за изпълнение, която съответства на уговорената в Договора неустойка за съответния случай на неизпълнение.

Чл. 19. ВЪЗЛОЖИТЕЛЯТ има право да задържи Гаранцията за изпълнение в пълен размер, в следните случаи:

1. ако ИЗПЪЛНИТЕЛЯТ не започне работа по изпълнение на Договора в срок 10 (десет) дни след Датата на влизане в сила и ВЪЗЛОЖИТЕЛЯТ развали Договора на това основание;
2. при пълно неизпълнение, в т.ч. когато Услугите не отговарят на изискванията на ВЪЗЛОЖИТЕЛЯ, и разваляне на Договора от страна на ВЪЗЛОЖИТЕЛЯ на това основание;
3. при прекратяване на дейността на ИЗПЪЛНИТЕЛЯ или при обявяването му в несъстоятелност.

Чл. 20. В всеки случай на задържане на Гаранцията за изпълнение, ВЪЗЛОЖИТЕЛЯТ уведомява ИЗПЪЛНИТЕЛЯ за задържането и неговото основание. Задържането на Гаранцията за изпълнение изцяло или частично не изчерпва правата на ВЪЗЛОЖИТЕЛЯ да търси обезщетение в по-голям размер.

Чл. 21. Когато ВЪЗЛОЖИТЕЛЯТ се е удовлетворил от Гаранцията за изпълнение и Договорът продължава да е в сила, ИЗПЪЛНИТЕЛЯТ се задължава в срок до 3 (*три*) дни да допълни Гаранцията за изпълнение, като внесе усвоената от ВЪЗЛОЖИТЕЛЯ сума по сметката на ВЪЗЛОЖИТЕЛЯ или предостави документ за изменение на първоначалната банкова гаранция или нова банкова гаранция, съответно застраховка, така че във всеки момент от действието на Договора размерът на Гаранцията за изпълнение да бъде в съответствие с чл. 12 от Договора.

Чл. 22. ВЪЗЛОЖИТЕЛЯТ не дължи лихва за времето, през което средствата по Гаранцията за изпълнение са престояли при него законосъобразно.

ПРАВА И ЗАДЪЛЖЕНИЯ НА СТРАНИТЕ

Общи права и задължения на ИЗПЪЛНИТЕЛЯ

Чл. 23. ИЗПЪЛНИТЕЛЯТ има право:

1. да получи възнаграждение в размера, сроковете и при условията по чл.7 – 11 от договора;
2. да иска и да получава от ВЪЗЛОЖИТЕЛЯ необходимото съдействие за изпълнение на задълженията по този Договор, както и всички необходими документи, информация и данни, пряко свързани или необходими за изпълнение на Договора;

Чл. 24. ИЗПЪЛНИТЕЛЯТ се задължава:

1. да предостави Услугите и да изпълнява задълженията си по този Договор в уговорените срокове и качествено, в съответствие с Договора и Приложенията;
2. да представи на ВЪЗЛОЖИТЕЛЯ докладите и финалния отчет придружени от разработките и материалите и да извърши преработване и/или допълване в указания от ВЪЗЛОЖИТЕЛЯ срок, когато ВЪЗЛОЖИТЕЛЯТ е поискал това.
3. да информира своевременно ВЪЗЛОЖИТЕЛЯ за всички пречки, възникващи в хода на изпълнението на работа, да предложи начин за отстраняването им, като може да поиска от ВЪЗЛОЖИТЕЛЯ указания и/или съдействие за отстраняването им;
4. да изпълнява всички законосъобразни указания и изисквания на ВЪЗЛОЖИТЕЛЯ;
5. да пази поверителна Конфиденциалната информация, в съответствие с уговореното в чл.43 от Договора;
6. да участва във всички работни срещи, свързани с изпълнението на този Договор.
7. да не променя състава на персонала, който ще отговаря за изпълнението на Услугите, без предварително писмено съгласие от страна на ВЪЗЛОЖИТЕЛЯ.
8. да дава достъп на ВЪЗЛОЖИТЕЛЯ и на ИЗПЪЛНИТЕЛИТЕ по останалите обособени позиции на обществената поръчка, до изходната информация за изпълнение на договора веднага след нейното събиране. За изпълнение на това задължение, ИЗПЪЛНИТЕЛЯТ качва информацията на споделено място в Google/Drive, с осигурен от ВЪЗЛОЖИТЕЛЯ достъп. Конкретното място ще бъде посочено от ВЪЗЛОЖИТЕЛЯ след сключване на договора;
9. да координира и съгласува работата си с изпълнителите по всички други обособени позиции на обществената поръчка, съобразно изискванията на техническата спецификация и техническото му предложение;
10. да участва във всички работни срещи, свързани с изпълнението на договора;
11. да бъде активен в събирането на информация с оглед изпълнението на задълженията си;
12. да борави отговорно, в публичен интерес и без да нарушава българското законодателство с всяка информация или данни, които му бъдат предоставени или до които сам достигне в процеса по съставяне на Визия за София;
13. да информира незабавно Възложителя за всички потенциални проблеми, които биха могли да възникнат в хода на следващия етап в процеса по създаване на Визията, като предложи адекватни решения за тях;
14. при изпълнение на договора да съблюдава и спазва изискванията на Методически насоки за разработване на дългосрочна Визия за развитие на София и крайградските райони.
15. да обменя информация и данни с екип "Визия", както и с изпълнителите по другите обособени позиции на обществената поръчка;
16. да предаде работата си във форма, определена от ВЪЗЛОЖИТЕЛЯ.

Чл.25. ИЗПЪЛНИТЕЛЯТ няма право да дава публични изявления и съобщения, да разкрива или разгласява каквато и да е информация, която е получил във връзка с извършване на услугите, предмет на този договор, независимо дали е въз основа на данни и материали на ВЪЗЛОЖИТЕЛЯ или на резултати от работата на ИЗПЪЛНИТЕЛЯ, без предварителното писмено съгласие на ВЪЗЛОЖИТЕЛЯ, което съгласие няма да бъде безпричинно отказано или забавено.

Общи права и задължения на ВЪЗЛОЖИТЕЛЯ

Чл. 26. ВЪЗЛОЖИТЕЛЯТ има право:

1. да изисква и да получи Услугите в уговорените срокове, количество и качество;

2. да контролира изпълнението на поетите от ИЗПЪЛНИТЕЛЯ задължения, в т.ч. да иска и да получава информация от ИЗПЪЛНИТЕЛЯ през целия Срок на Договора, или да извършва проверки, при необходимост и на мястото на изпълнение на Договора, но без с това да пречи на изпълнението;
3. да изисква, при необходимост и по своя преценка, обосновка от страна на ИЗПЪЛНИТЕЛЯ на изготвените от него доклади или съответна част от тях;
4. да изисква от ИЗПЪЛНИТЕЛЯ преработване или доработване на всеки от докладите, в съответствие с уговореното в чл.30, ал.1, т.2 от Договора;
5. да не приеме някои от докладите, в съответствие с уговореното в чл.30, ал.1, т.3 от Договора;

Чл. 27. ВЪЗЛОЖИТЕЛЯТ се задължава:

1. да приеме изпълнението на Услугите за всеки отделен етап, всеки от докладите, всяка дейност, когато отговаря на договореното, по реда и при условията на този Договор;
2. да заплати на ИЗПЪЛНИТЕЛЯ Цената в размера, по реда и при условията, предвидени в този Договор;
3. да предостави и осигури достъп на ИЗПЪЛНИТЕЛЯ до информацията, необходима за извършването на Услугите, предмет на Договора, при спазване на относимите изисквания или ограничения съгласно приложимото право;
4. да пази поверителна Конфиденциалната информация, в съответствие с уговореното в чл. 43 от Договора;
5. да оказва съдействие на ИЗПЪЛНИТЕЛЯ във връзка с изпълнението на този Договор, включително и за отстраняване на възникнали пречки пред изпълнението на Договора, когато ИЗПЪЛНИТЕЛЯТ поиска това;
6. да освободи представената от ИЗПЪЛНИТЕЛЯ Гаранция за изпълнение, съгласно клаузите на чл. 17/21 от Договора;

Чл. 28. ВЪЗЛОЖИТЕЛЯТ, в срок от 30 (тридесет) дни след подписването на договора, определя подробно и с описание формата, в който ИЗПЪЛНИТЕЛЯТ трябва да предаде работата си, за което незабавно уведомява писмено ИЗПЪЛНИТЕЛЯ.

ПРЕДАВАНЕ И ПРИЕМАНЕ НА ИЗПЪЛНЕНИЕТО

Чл. 29. Предаването на изпълнението на Услугите за всеки отделен етап, всеки от докладите, всяка дейност, се документира с протокол за приемане и предаване, който се подписва от представители на ВЪЗЛОЖИТЕЛЯ и ИЗПЪЛНИТЕЛЯ в два оригинални екземпляра – по един за всяка от Страните („Приемо-предавателен протокол“).

Чл. 30. (1) ВЪЗЛОЖИТЕЛЯТ има право:

1. да приеме изпълнението, когато отговаря на договореното;
2. да поиска преработване и/или допълване на докладите в определен от него срок, като в такъв случай преработването и/или допълването се извършва в указан от ВЪЗЛОЖИТЕЛЯ срок и е изцяло за сметка на ИЗПЪЛНИТЕЛЯ. Когато бъдат установени несъответствия на изпълненото с уговореното или бъдат констатирани недостатъци, ВЪЗЛОЖИТЕЛЯТ може да откаже приемане на изпълнението до отстраняване на недостатъците, като даде подходящ срок за отстраняването им за сметка на ИЗПЪЛНИТЕЛЯ;
3. да откаже да приеме изпълнението при съществени отклонения от договореното / в случай, че констатираните недостатъци са от такова естество, че не могат да бъдат

отстранени в рамките на срока за изпълнение по Договора/резултатът от изпълнението става безполезен за ВЪЗЛОЖИТЕЛЯ.

(2) Окончателното приемане на изпълнението на Услугите по този Договор се извършва с подписване на окончателен Приемо-предавателен протокол, подписан от Страните в срок до 30 (тридесет) дни след изтичането на срока на изпълнение по чл.5 от Договора. В случай, че към този момент бъдат констатирани недостатъци в изпълнението, те се описват в окончателния Приемо-предавателен протокол и се определя подходящ срок за отстраняването им или налагането на санкция, съгласно чл.31 – 35 от Договора.

САНКЦИИ ПРИ НЕИЗПЪЛНЕНИЕ

Чл. 31. При просрочване изпълнението на задълженията по този Договор, неизправната Страна дължи на изправната неустойка в размер на 0,5% (нула цяло и пет на сто) от Цената на договора без ДДС за всеки ден забава, но не повече от 10% (десет на сто) от стойността на договора без ДДС.

Чл. 32. При констатирано лошо или друго неточно или частично изпълнение на отделна дейност или при отклонение от изискванията на ВЪЗЛОЖИТЕЛЯ, посочени в Техническата спецификация, ВЪЗЛОЖИТЕЛЯТ има право да поиска от ИЗПЪЛНИТЕЛЯ да изпълни изцяло и качествено съответната дейност, без да дължи допълнително възнаграждение за това. В случай, че и повторното изпълнение на услугата е некачествено, ВЪЗЛОЖИТЕЛЯТ има право да задържи гаранцията за изпълнение и да прекрати договора.

Чл. 33. При разваляне на Договора поради виновно неизпълнение на някоя от Страните, виновната Страна дължи неустойка в размер на 10% (десет на сто) от Стойността на Договора без ДДС.

Чл. 34. ВЪЗЛОЖИТЕЛЯТ има право да удържи всяка дължима по този Договор неустойка чрез задържане на сума от Гаранцията за изпълнение, като уведоми писмено ИЗПЪЛНИТЕЛЯ за това.

Чл. 35. Плащането на неустойките, уговорени в този Договор, не ограничава правото на изправната Страна да търси реално изпълнение и/или обезщетение за понесени вреди и пропуснати ползи в по-голям размер, съгласно приложимото право.

ПРЕКРАТЯВАНЕ НА ДОГОВОРА

Чл. 36. (1) Този Договор се прекратява:

1. с изтичане на Срока на Договора.
2. с изпълнението на всички задължения на Страните по него;
3. при настъпване на пълна обективна невъзможност за изпълнение, за което обстоятелство засегнатата Страна е длъжна да уведоми другата Страна в срок до 3 (три) дни от настъпване на невъзможността и да представи доказателства;
4. при прекратяване на юридическо лице – Страна по Договора без правопримство, по смисъла на законодателството на държавата, в която съответното лице е установено;
5. при условията по чл. 5, ал. 1, т. 3 от ЗИФОДРЮПДРСЛ.

(2) Договорът може да бъде прекратен

1. по взаимно съгласие на Страните, изразено в писмена форма;

2. когато за ИЗПЪЛНИТЕЛЯ бъде открито производство по несъстоятелност или ликвидация – по искане на ВЪЗЛОЖИТЕЛЯ.

Чл. 37. (1) Всяка от Страните може да развали Договора при виновно неизпълнение на съществено задължение на другата страна по Договора, при условията и с последиците съгласно чл. 87 и сл. от Закона за задълженията и договорите, чрез отправяне на писмено предупреждение от изправната Страна до неизправната и определяне на подходящ срок за изпълнение. Разваляне на Договора не се допуска, когато неизпълнената част от задължението е незначителна с оглед на интереса на изправната Страна.

(2) За целите на този Договор, Страните ще считат за виновно неизпълнение на съществено задължение на ИЗПЪЛНИТЕЛЯ всеки от следните случаи:

1. когато ИЗПЪЛНИТЕЛЯТ не е започнал изпълнението на Услугите в срок до 10 (десет) дни, считано от Датата на влизане в сила на договора;
2. ИЗПЪЛНИТЕЛЯТ е допуснал съществено отклонение от Техническата спецификация и Техническото предложение.

(3) ВЪЗЛОЖИТЕЛЯТ може да развали Договора само с писмено уведомление до ИЗПЪЛНИТЕЛЯ и без да му даде допълнителен срок за изпълнение, ако поради забава на ИЗПЪЛНИТЕЛЯ то е станало безполезно или ако задължението е трябвало да се изпълни непременно в уговореното време.

Чл. 38. ВЪЗЛОЖИТЕЛЯТ прекратява Договора в случаите по чл. 118, ал.1 от ЗОП, без да дължи обезщетение на ИЗПЪЛНИТЕЛЯ за претърпени от прекратяването на Договора вреди, освен ако прекратяването е на основание чл. 118, ал. 1, т. 1 от ЗОП. [В последния случай, размерът на обезщетението се определя в протокол или споразумение, подписано от Страните, а при непостигане на съгласие – по реда на клаузата за разрешаване на спорове по този Договор.

Чл. 39. Във всички случаи на прекратяване на Договора, освен при прекратяване на юридическо лице – Страна по Договора без правоприемство:

1. ВЪЗЛОЖИТЕЛЯТ и ИЗПЪЛНИТЕЛЯТ съставят констативен протокол за извършената към момента на прекратяване работа и размера на евентуално дължимите плащания; и
2. ИЗПЪЛНИТЕЛЯТ се задължава:
 - а) да преустанови предоставянето на Услугите, с изключение на такива дейности, каквито може да бъдат необходими и поискани от ВЪЗЛОЖИТЕЛЯ;
 - б) да предаде на ВЪЗЛОЖИТЕЛЯ всички доклади, изготвени от него в изпълнение на Договора до датата на прекратяването; и
 - в) да върне на ВЪЗЛОЖИТЕЛЯ всички документи и материали, които са собственост на ВЪЗЛОЖИТЕЛЯ и са били предоставени на ИЗПЪЛНИТЕЛЯ във връзка с предмета на Договора.

Чл. 40. При предсрочно прекратяване на Договора, ВЪЗЛОЖИТЕЛЯТ е длъжен да заплати на ИЗПЪЛНИТЕЛЯ реално изпълнените и приети по установения ред Услуги.

ОБЩИ РАЗПОРЕДБИ

Дефинирани понятия и тълкуване

Чл. 41. (1) Освен ако са дефинирани изрично по друг начин в този Договор, използваните в него понятия имат значението, дадено им в ЗОП, съответно в легалните дефиниции в Допълнителните разпоредби на ЗОП или, ако няма такива за някои понятия – според значението, което им се придава в основните разпоредби на ЗОП.

(2) При противоречие между различни разпоредби или условия, съдържащи се в Договора и Приложенията, се прилагат следните правила:

1. специалните разпоредби имат предимство пред общите разпоредби;
2. разпоредбите на Приложенията имат предимство пред разпоредбите на Договора.

Спазване на приложими норми

Чл. 42. При изпълнението на Договора, ИЗПЪЛНИТЕЛЯТ е длъжен да спазва всички приложими нормативни актове, разпоредби, стандарти и други изисквания, свързани с предмета на Договора, и в частност, всички приложими правила и изисквания, свързани с опазване на околната среда, социалното и трудовото право, приложими колективни споразумения и/или разпоредби на международното екологично, социално и трудово право, съгласно Приложение № 10 към чл. 115 от ЗОП.

Конфиденциалност

Чл. 43. (1) Конфиденциална информация включва, без да се ограничава до: всякаква финансова, търговска, техническа или друга информация, анализи, съставени материали, изследвания, документи или други материали, свързани с бизнеса, управлението или дейността на другата Страна, от каквото и да е естество или в каквато и да е форма, включително, финансови и оперативни резултати, пазари, настоящи или потенциални клиенти, собственост, методи на работа, персонал, договори, ангажименти, правни въпроси или стратегии, продукти, процеси, свързани с документация, чертежи, спецификации, диаграми, планове, уведомления, данни, образци, модели, мостри, софтуер, софтуерни приложения, компютърни устройства или други материали или записи или друга информация, независимо дали в писмен или устен вид, или съдържаща се на компютърен диск или друго устройство.

(2) С изключение на случаите, посочени в ал.3 на този член, Конфиденциална информация може да бъде разкривана само след предварително писмено одобрение от другата Страна, като това съгласие не може да бъде отказано безпричинно.

(3) Не се счита за нарушение на задълженията за неразкриване на Конфиденциална информация, когато:

1. информацията е станала или става публично достъпна, без нарушаване на този Договор от която и да е от Страните;
2. информацията се изисква по силата на закон, приложим спрямо която и да е от Страните; или
3. предоставянето на информацията се изисква от регулаторен или друг компетентен орган и съответната Страна е длъжна да изпълни такова изискване;

В случаите по точки 2 или 3 Страната, която следва да предостави информацията, уведомява незабавно другата Страна по Договора.

(4) Задълженията по тази клауза се отнасят до ИЗПЪЛНИТЕЛЯ, всички негови подразделения, контролирани от него фирми и организации, всички негови служители и наети от него физически или юридически лица, като ИЗПЪЛНИТЕЛЯТ отговаря за изпълнението на тези задължения от страна на такива лица.

Задълженията, свързани с неразкриване на Конфиденциалната информация остават в сила и след прекратяване на Договора на каквото и да е основание.

Публични изявления

Чл. 44. ИЗПЪЛНИТЕЛЯТ няма право да дава публични изявления и съобщения, да разкрива или разгласява каквато и да е информация, която е получил във връзка с извършване на Услугите, предмет на този Договор, независимо дали е въз основа на данни и материали на ВЪЗЛОЖИТЕЛЯ или на резултати от работата на ИЗПЪЛНИТЕЛЯ, без предварителното писмено съгласие на ВЪЗЛОЖИТЕЛЯ, което съгласие няма да бъде безпричинно отказано или забавено.

Авторски права

Чл. 45. (1) Страните се съгласяват, на основание чл. 42, ал. 1 от Закона за авторското право и сродните му права, че авторските права върху всички документи и материали, и всякакви други елементи или компоненти, създадени в резултат на или във връзка с изпълнението на Договора, принадлежат изцяло на ВЪЗЛОЖИТЕЛЯ в същия обем, в който биха принадлежали на автора. ИЗПЪЛНИТЕЛЯТ декларира и гарантира, че трети лица не притежават права върху изготвените документи и други резултати от изпълнението на Договора, които могат да бъдат обект на авторско право.

(2) В случай че бъде установено с влязло в сила съдебно решение или в случай че ВЪЗЛОЖИТЕЛЯТ и/или ИЗПЪЛНИТЕЛЯТ установят, че с изготвянето, въвеждането и използването на документи или други материали, съставени при изпълнението на този Договор, е нарушено авторско право на трето лице, ИЗПЪЛНИТЕЛЯТ се задължава да направи възможно за ВЪЗЛОЖИТЕЛЯ използването им:

1. чрез промяна на съответния документ или материал; или
2. чрез замяната на елемент от него със защитени авторски права с друг елемент със същата функция, който не нарушава авторските права на трети лица; или
3. като получи за своя сметка разрешение за ползване на продукта от третото лице, чиито права са нарушени.

(3) ВЪЗЛОЖИТЕЛЯТ уведомява ИЗПЪЛНИТЕЛЯ за претенциите за нарушени авторски права от страна на трети лица в срок до 3 (*три*) дни от узнаването им. В случай, че трети лица предявят основателни претенции, ИЗПЪЛНИТЕЛЯТ носи пълната отговорност и понася всички щети, произтичащи от това. ВЪЗЛОЖИТЕЛЯТ привлича ИЗПЪЛНИТЕЛЯ в евентуален спор за нарушено авторско право във връзка с изпълнението по Договора.

(4) ИЗПЪЛНИТЕЛЯТ заплаща на ВЪЗЛОЖИТЕЛЯ обезщетение за претърпените вреди и пропуснатите ползи вследствие на окончателно признато нарушение на авторски права на трети лица.

Прехвърляне на права и задължения

Чл. 46. Никоя от Страните няма право да прехвърля никое от правата и задълженията, произтичащи от този Договор, без съгласието на другата Страна. Паричните вземания по Договора могат да бъдат прехвърляни или залагани съгласно приложимото право.

Изменения

Чл. 47. Този Договор може да бъде изменян само с допълнителни споразумения, изготвени в писмена форма и подписани от двете Страни, в съответствие с изискванията и ограниченията на ЗОП.

Непреодолима сила

Чл. 48. (1) Страните не отговарят за неизпълнение на задължение по този Договор, когато невъзможността за изпълнение се дължи на непреодолима сила.

(2) За целите на този Договор, „непреодолима сила“ има значението на това понятие по смисъла на чл.306, ал.2 от Търговския закон.

(3) Страната, засегната от непреодолима сила, е длъжна да предприеме всички разумни усилия и мерки, за да намали до минимум понесените вреди и загуби, както и да уведоми писмено другата Страна незабавно при настъпване на непреодолимата сила. Към уведомлението се прилагат всички релевантни и/или нормативно установени доказателства за настъпването и естеството на непреодолимата сила, причинната връзка между това обстоятелство и невъзможността за изпълнение, и очакваното времетраене на неизпълнението.

(4) Докато трае непреодолимата сила, изпълнението на задължението се спира. Засегнатата Страна е длъжна, след съгласуване с насрещната Страна, да продължи да изпълнява тази част от задълженията си, които не са възпрепятствани от непреодолимата сила.

(5) Не може да се позовава на непреодолима сила Страна:

1. която е била в забава или друго неизпълнение преди настъпването на непреодолима сила;
2. която не е информирала другата Страна за настъпването на непреодолима сила; или
3. чиято небрежност или умишлени действия или бездействия са довели до невъзможност за изпълнение на Договора.

(6) Липсата на парични средства не представлява непреодолима сила.

Нищожност на отделни клаузи

Чл. 49. В случай, че някоя от клаузите на този Договор е недействителна или неприложима, това не засяга останалите клаузи. Недействителната или неприложима клауза се замества от повелителна правна норма, ако има такава.

Уведомления

Чл. 50. (1) Всички уведомления между Страните във връзка с този Договор се извършват в писмена форма и могат да се предават лично или чрез препоръчано писмо, по куриер, по факс, електронна поща.

(2) За целите на този Договор данните и лицата за контакт на Страните са, както следва:

1. За ВЪЗЛОЖИТЕЛЯ:

Адрес за кореспонденция: гр.София, „Зона Б-5“, бл.8, вх.Б, ет.18

Тел.: 02/9206862, 02/9203077;

Факс: 029201851;

e-mail: ogp@sofproject.com

Лице за контакт: арх. Любомир Георгиев

2. За ИЗПЪЛНИТЕЛЯ:

Адрес за кореспонденция: гр. София, п.к. 1000, район „Оборище“, ул. „Искър“ №54, ет. 2, ап. 5,

Тел.: 02/9836056,

e-mail: headoffice@alpharesearch.bg

Лице за контакт: Боряна Димитрова – управител;

Елена Лилова – социолог.

(3) За дата на уведомлението се счита:

1. датата на предаването – при лично предаване на уведомлението;
2. датата на пощенското клеймо на обратната разписка – при изпращане по пощата;
3. датата на доставка, отбелязана върху куриерската разписка – при изпращане по куриер;
3. датата на приемането – при изпращане по факс;
4. датата на получаване – при изпращане по електронна поща.

(4) Всяка кореспонденция между Страните ще се счита за валидна, ако е изпратена на посочените по-горе адреси (в т.ч. електронни), чрез посочените по-горе средства за комуникация и на посочените лица за контакт. При промяна на посочените адреси, телефони и други данни за контакт, съответната Страна е длъжна да уведоми другата в писмен вид в срок до 3 (три) дни от настъпване на промяната. При неизпълнение на това задължение всяко уведомление ще се счита за валидно връчено, ако е изпратено на посочените по-горе адреси, чрез описаните средства за комуникация и на посочените лица за контакт.

(5) При преобразуване без прекратяване, промяна на наименованието, правноорганизационната форма, седалището, адреса на управление, предмета на дейност, срока на съществуване, органите на управление и представителство на ИЗПЪЛНИТЕЛЯ, същият се задължава да уведоми ВЪЗЛОЖИТЕЛЯ за промяната в срок до 3 (три) дни от вписването ѝ в съответния регистър.

Приложимо право

Чл. 51. За неуредените в този Договор въпроси се прилагат разпоредбите на действащото българско законодателство.]

Разрешаване на спорове

Чл. 52. Всички спорове, породени от този Договор или отнасящи се до него, включително споровете, породени или отнасящи се до неговото тълкуване, недействителност, изпълнение или прекратяване, както и споровете за попълване на празноти в Договора или приспособяването му към нововъзникнали обстоятелства, ще се уреждат между Страните чрез преговори, а при непостигане на съгласие – спорът ще се отнася за решаване от компетентния български съд.²

Екземпляри

² Допустимо е да се уговори разглеждане на спора пред арбитраж.

Чл. 53. Този Договор се състои от 14 (четирнадесет) страници и е изготвен и подписан в 2 (два) еднообразни екземпляра – по един за всяка от Страните.

Приложения:

Чл. 55. Към този Договор се прилагат и са неразделна част от него следните приложения:

Приложение № 1 – Техническа спецификация;

Приложение № 2 – Техническо предложение на ИЗПЪЛНИТЕЛЯ;

Приложение № 3 – Ценово предложение на ИЗПЪЛНИТЕЛЯ;

Приложение № 4 – Списък на персонала, който ще изпълнява поръчката, и на членовете на ръководния състав, които ще отговарят за изпълнението;

Приложение № 5 – Гаранция за изпълнение;

ВЪЗЛОЖИТЕЛ:
ГЛАВЕН АРХИТЕКТ НА
СТОЛИЧНА ОБЩИНА

/ арх. Здравко Симеонов Здравков /

Възложител, съгласно заповед

№ СОА17-РД09-78/07.01.2017 г. на Кмета на СО

ОП „СОФПРОЕКТ-ОГП“
/ Любомир Георгиев /

ГЛ. СЧЕТОВОДИТЕЛ:
/ Костадинка Василева /

ИЗПЪЛНИТЕЛ:
„АЛФА РИСЪРЧ“ ООД
УПРАВИТЕЛ:

/ Боряна Димитрова /

Подписите в настоящия документ съгласно чл.2, ал.2 т.5 от ЗЗЛД.

Избор на изпълнители за провеждане на проучвания, анализ и консолидация на събраната информация, финализиране на темите, създаване на съдържание и структура, както и определяне на цели за "Визия за развитие на София и крайградските територии"

Обособена позиция 1

I. Въведение

Визия за София е инициатива за създаване на споделена и дългосрочна стратегия за развитие на София и крайградските територии. Проектът има амбицията да опише града, в който искаме да живеем, и да подобри начина на градско планиране, като включи още в началото на процесите на взимане на решения всички хора и организации, които участват в създаването на общото бъдеще на София: общински власти, неправителствени организации, инвеститори, изследователи, експерти и граждани. Задачи на Визията са анализ на моментното състояние на София и създаването на механизми за устойчиво взаимодействие между заинтересованите страни и идентифициране на споделени цели. Проектът е инициатива на Столична община и ще послужи за основа на всички бъдещи стратегии за развитие на града до 2050 г.

Настоящата обществена поръчка цели избор на изпълнители за дейностите, описани в Стъпки 3 и 4 от "Методически насоки за разработване на дългосрочна визия за развитие на София и крайградските територии" (Методически насоки), достъпни на <https://www.sofia.bg/documents/20182/541946/визия-Архитектура.pdf/818a1f94-0aa2-489e-859a-4f5660f90ba6>, приети от Столичен общински съвет с решение No132 от 23.02.2017 г. Стъпка 3 се състои от провеждането на изследванията, определени в Стъпка 2. Стъпка 4 се състои от финализиране на темите, създаване на съдържание и структура за Визията, както и определяне на цели за Визията, които да бъдат публично обсъдени в следващите стъпки от процеса.

II. Провеждане на изследвания

1. Обхват, метод на работа и цел

1.1. Обхват

Териториалният обхват на Визията е гъвкав и съобразен с вече съществуващите или потенциални агломерационни връзки, природо-географски дадености и тенденции на влияние на София в национален, регионален, европейски и световен мащаб. Той не се ограничава до административно-териториалните граници на Столична община, а зависи от спецификата на разглежданата тема.

Изследванията следва да бъдат проведени на районен принцип, така че да има сравнимост на резултатите по райони/териториални структурни единици. Териториалните структурни единици ще бъдат предварително предоставени от Възложителя, като бъдат еднакви за всички изследвания, предвидени във всички обособени позиции от настоящата поръчка. За целите на настоящите изследвания териториалните структурни единици ще бъдат групирани и сведени до 12. Точният обхват и координати на структурните единици ще бъдат предоставени на Изпълнителя в рамките на 5 работни дни от подписването на договора.

Тематичният обхват на изследванията е дефиниран в зависимост от изследването:

- **Общото социологическо изследване за качество на живот и нагласи, свързани с бъдещото развитие на град София, включва аспекти от отделните дефинирани във Визия за София направления и техните теми - Хора, Идентичност и култура, Транспорт, Околна среда, Градска среда, Управление и Икономика;**
- **Изследването за Туризъм включва проучване на туристическото поведение, качество и маркетинг на продукта, като част от направленията Икономика и Идентичност и култура;**
- **Изследването за степента на удовлетвореност на служителите в общинската администрация включва теми, свързани с направление Управление.**

1.2. Метод на работа

С цел успешното постигане на заложените цели и резултати и факта, че няма много разработки, които да изследват качеството на живот на гражданите, предварително следва да бъдат проучени различни подобни комплексни изследвания на местно, европейско и/или световно ниво, с което да се подпомогне създаването на методология за изследването и необходимите изследователски инструменти за качествената и количествената част. Подготовката на изследванията задължително

включва провеждане на "кабинетно проучване", целта на което е да се събере както методологическа, така и съдържателна информация за:

- Наличните видове изследвания за Качество на живот и в частност, използваните методики за емпиричното изучаване на Качество на живот (използвани методи, емпирични индикатори и подходи). Целта е максимално се подпомогне създаването на инструментите за отделните етапи на изследването;
- По отношение изследването на туристическия пазар и предлагания продукт в София, фокусът трябва да падне най-вече върху изследванията, отнасящи се към туризма като икономическа и социална дейност - характеристики на предлагания продукт, маркетирание, пазар, нагласи и очаквания към предлаганите туристически услуги, модели на туристическо поведение и др. Чрез кабинетното проучване се очаква максимално да се подпомогне създаването на работещ изследователски инструмент, а също така и да се дефинират подходите за набирането на респонденти;
- Подробно запознаване с анализа на структура и вътрешни процеси на администрацията, направен в рамките на фаза 2 на проекта Визия на София, с цел да се информира по-добре създаването на оптималния инструмент за постигане на очакваните резултати.

За разработване на инструментите за отделните изследвания Изпълнителят следва да координира и съгласува работата си с изпълнителите по всички други обособени позиции, с чиято помощ да се разработят инструментите за отделните изследвания, така че те да включват всички необходими компоненти, от отделните направления и техните теми, които имат отношение към качеството на живот на гражданите и техните нагласи, свързани с отделните аспекти от бъдещото развитие на града и неговите крайградски територии.

Същият принцип на работа важи и за създаването на инструментите и методологията за другите две изследвания: за Туризма да се координира с изпълнителите на обособена позиция 2 (Идентичност и култура) и обособена позиция 6 (Икономика); за удовлетвореността на общинските служители да се координира с изпълнителя на обособена позиция 7 (Управление).

За провеждане на социологическите изследвания, Изпълнителят ще използва общо приетите и познати социологически качествени и количествени методи за събиране на емпирична информация, в зависимост от фокуса на отделното изследване и необходимостта спрямо него:

- Общото социологическо изследване за качество на живот и нагласи свързани с бъдещото развитие на град София, следва да бъде проведено с два взаимно допълващи се метода: 1) фокус групови дискусии и 2) анкетно допитване. За тяхното прилагане трябва да се конструират подходящи подходи за подбор на подлежащите на изследване лица. Анкетното проучване следва да бъде представително за отделните структурни единици (15+ години), но сумарно обемът на цялата извадка не трябва да е по малък от 2500 човека. Участниците в изследването следва да бъдат

случайни хора и да бъдат подбрани с релевантни методики за селектиране на респонденти, които да покриват изискванията за социологическа представителност. С цел да се постигне по-задълбочена представа за Качеството на живот на гражданите, живеещи в София и да се проследят техните нагласи по отношение бъдещето развитие на града, ползване на средата, нагласи за транспорт и др., следва да се проведат минимум 12 фокус групи, по една във всяка от териториалните структурни единици. Индикаторите произтичащи от качествено изследване, следва да бъдат тествани в представително количествено проучване, съобразено със същите териториални структурни единици. В хронологичен ред, фокус груповите дискусии трябва да предхождат провеждането на представителното анкетно проучване;

- Изследването за Туризм също ще бъде реализирано с комбинация от фокус групови дискусии и анкетно проучване. Желателно е най-напред да бъдат проведени поне 3 фокус групи с: 1) различни типове туристи - чужденци живеещи и работещи; 2) туристи от България; 3) бизнеси, работещи с туристи. Индикаторите, произлезли от разказите на туристите, да бъдат тествани в анкетно проучване сред туристи (българи и чужденци) и чужденци, живеещи и работещи в София, както и сред контролни групи (бизнеси, свързани с туризм и др., дефинирани в създаването на методиката). В извадката следва да се покрият различни типове туристи, търсени по различни показатели, като: произход (от България, Балканите, Европа, близките континенти, далечни континенти), причина за пътуването (удоволствие, работа, научен туризм, само преминаващи и др.), икономически показатели (бекпекъри (backpackers), бизнес туристи, ол инклузив (all inclusive) групи и др.). Възможните канали за анкетното допитване са: хостели, различни класове хоели, airbnb сайт и общност в България, респективно София, туроператорски фирми, туристически агенции, информационни центрове, Обществото на чужденците работещи в България, експадс, и др. Минималният брой анкетиращи следва да бъде не по-малък от 300 човека.
- Изследването за степента на удовлетвореност на служителите в общинската администрация също ще включи използване на метода на фокус груповите дискусии и анкетното допитване. Очаква се да се проведе една фокус група с представители на централната администрация, след което да се проведе анкетно проучване, базирано на териториалните структурни единици, подадени от Екип Визия, сред представители на районните администрации попадащи в обособената територия. Задачата е при анкетното проучване да се реализира представителна извадка за местната администрация и по този начин да се гарантира представителност на събраната емпирична информация. Сумарно минималния брой анкетиращи общински служители следва да е не по-малък от 200 души. Фокусът трябва да попада върху служители в различните отдели на администрацията, за контрол е добре да се включат и представители на ръководни позиции

(зам-кметове, директори на дирекции, ръководители на отдели) от различни звена (териториално устройство, социални дейности, култура и т.н.)

2. Цел и очаквани резултати

Основната цел на работата по обособената позиция е да бъдат проведени три социологически изследвания в следните области: 1) туризъм, 2) управление и 3) общо социологическо изследване за качество на живот и нагласи, свързани с бъдещото развитие на град София.

Специфичните цели на отделните изследвания са, както следва:

- За общото социологическо изследване за качество на живот и нагласи, свързани с бъдещото развитие на град София - да се установи как гражданите определят и оценяват качеството си на живот в София, да се внедри и компонент, изследващ щастието и усещането за щастие, да се установи какви са нуждите, желанията и дефицитите на хората по отношение на средата и различните нейни компоненти; да се включат и релевантни теми, дефинирани в отделните направления на Визия за София (Хора, Идентичност и култура, Транспорт, Околна среда, Градска среда, Икономика, Управление); да се проследят нагласите по отношение на бъдещото развитие на града в същите компоненти; да се изследва удовлетвореността на гражданите от услугите, предоставяни от общинските институции; да се изследват нагласите и представите на населението на столицата по отношение на начина им на живот, придвижване, ползване на градската природа, избор на работа, училище, жилище и т.н.
- За изследването на Туризма - да се изучи туристическото поведение, да се установят цел на посещенията, времетраене, очаквания, преживяване, приоритети, последващи дестинации, настроения към видове туризъм, свързани обекти, потребление на услуги и търговски продукти; да се проследи качеството на продукта, през оценката, която туристите дават на средата и нейните компоненти - физическа, обслужване, свързаност, контакти, зеленина, културен живот, спална база, възможности за забавление и др, вкл. в сравнение с други български градове.; Да се изучи маркетингът на продукта и наличната информация за София, от къде се информират, какво знаят, на каква база избират града, дефицити, предимства и т.н.
- За изследването на нагласите на общинските служители - да се проследи нивото на удовлетвореност на общинските служители от структурата и начина на управление на вътрешните процеси. В това число удовлетвореност и оценка на: материална база; заплащане; взаимодействие с пряк ръководител; обем работа спрямо време; комуникация с други отдели; комуникация с граждани на отдела на анкетирания; обективно оценяване на личната работа, стимули, конструктивна обратна връзка, целепологане; процеса по възлагане на задачи; санкции при несвършена работа в отдела, с

който работи анкетирания; санкции при несвършена работа в други отдели, с които работи

Резултати, както следва:

- Проведено кабинетно проучване за отделните изследвания, така че да се подsigури разработването на инструментите за провеждането им;
- Изяснена концепция и методология на изследването, посредством координация и съгласуване с изпълнителите от останалите обособени позиции по настоящата поръчка;
- Разработени инструменти за различните етапи на изследванията и за отделните изследвания;
- Методологически подготвени и проведени трите изследвания - 1) за общото социологическо изследване за качество на живот - минимум по една фокус група във всяка от териториалните структурни единици (общо 12) и анкетно проучване, което да бъде представително за отделните териториални структурни единици; 2) за Туризмъ - минимум 3 фокус групи и анкетно проучване сред различни типове туристи и чужденци, живеещи и/или работещи в София; 3) за удовлетвореността на общинските служители - една фокус група с представители на общинска администрация и представително анкетно проучване, базирано на териториалните структурни единици подадени от Възложителя, сред представители на районните администрации попадащи в обособената територия.
- Направен анализ на резултатите от проведените три изследвания, ясно очертани изводи и нагласи, свързани с отделните изследвания.
- Разработен доклад с изводите от изследванията.
- Предоставени и систематизирани всички сурови данни, събрани по време на работата по поръчката.

3. Дейности

3.1. Създаване на инструменти за изследването

3.1.1. Кабинетно проучване

Изпълнителят проучва средата и други подобни изследвания:

- За общото социологическо изследване за качество на живот и нагласи, свързани с бъдещото развитие на град София - да проучи примери на подобни изследвания, както местни, така и от други държави; да проучи подробно изходните данни от Стъпка 2 и докладите по отделните направления, за да подпомогне работата си при създаване на инструмента; да проучи различните компоненти на качеството на живот и възможностите за изследването им чрез методите на социологията; да проучи възможностите за обективни и субективни критерии за отделните компоненти на изследванията; да конструира методика за подходящ извадков подбор,

гарантиращ представителност на изследването по отделните териториални структурни единици.

- За Туризма - да проучи туристическото предлагане и неговите особености, характерни за град София; да проучи други подобни изследвания, правени в България и извън страната; да проучи отделните канали за рекрутиране на респонденти и провеждане на анкетното допитване
- За нагласите на общинските служители - да проучи структурата и вътрешните процеси на Столичната администрация и изходните данни от Стъпка 2, свързани с темата Управление.

3.1.2. Координация и съгласуване с останалите изпълнители

Изпълнителят следва да организира процесът по координация и съгласуване с изпълнителите, избрани за останалите обособени позиции,, с който да се създаде структурата и инструментите на самите изследвания. Мултидисциплинарната работа, трябва да е максимално застъпена в създаването на методологията и дефинирането на въпросите, свързани с отделните теми.

- За общото социологическо изследване, в този координационен процес трябва да участва минимум по един представител на екипите, избрани за изпълнение на обособените позиции Идентичност и култура, Транспорт, Околна среда, Градска среда, Икономика, Управление
- За изследването за Туризм, трябва да има минимум един представител на екипите, избрани за изпълнение на обособените позиции Идентичност и култура и Икономика
- За изследването на нагласите на общинските служители, трябва да има минимум един представител на екипа, избран за изпълнение на обособената позиция Управление.

3.1.3. Създаване на инструментите

Изпълнителят създава инструментите (сценарии за фокус групите и анкетни карти за различните видове анкетни проучвания), посредством мултидисциплинарна работа и преди началото на изследването ги координира с Възложителя и изпълнителите, избрани по останалите обособени позиции. Възложителя трябва да приеме предложените инструменти, преди Изпълнителят да започне тяхното прилагане.

3.2. Провеждане на изследвания

3.2.1. Организация на етапите от изследването - качествени и количествени етапи

Необходима е стройна организация на качествените и количествени изследвания, като ясно се координира последователността и провеждането на отделните типове методики - фокус групите и представителните анкетни проучвания. За избора на участници във фокус групите се работи в координация с изпълнителите, избрани по останалите обособени позиции.

Изпълнителят създава стриктен график на работа по отделните изследвания и техните части.

3.2.2. Провеждане на изследването

Изпълнителят поетапно провежда отделните части на изследванията, съответно с качествени и количествени методи.

3.3. Анализ

3.3.1. Анализ на изследванията

Изпълнителят извършва подробен анализ на резултатите от изследванията, като ясно структурира най-важните изводи от отделните изследвания.

3.3.2. Подготовка на доклад обобщаващ изводите от изследванията

Изпълнителят подготвя доклад, който обобщава изводите от отделните изследвания. Предоставя в машинно-четим вид всички сурови данни, събрани по време на работата по задачата

III. Финализиране на теми

1. Обхват, метод на работа и цел

1.1. Обхват

Териториалният обхват на Визията е гъвкав и съобразен с вече съществуващите или потенциални агломерационни връзки, природогеографски дадености и тенденции на влияние на София в национален, регионален, европейски и световен мащаб. Той не се ограничава до административно-териториалните граници на Столична община, а зависи от спецификата на разглежданата тема.

Тематичният обхват на Визията задължително включва, но може да надхвърля, темите, дефинирани в Стъпка 2. Изпълнителят може да предложи добавяне, обединяване или премахване на теми, а Възложителят има право да не приеме предложенията.

Времевият обхват на Визията е с перспектива до 2050 г. Този обхват трябва да включва краткосрочни, средносрочни и дългосрочни цели.

1.2. Метод на работа

Финализирането на темите на Визията означава определяне на цели, задачи и мерки. Изпълнителят трябва да обоснове необходимостта от всяка предложена цел. Целите следва да се определят от една страна в съответствие с националните и международните ангажименти и съществуваща стратегическа и нормативна рамка на Република България и в частност Столична Община, а от друга - отчитайки европейските и световните тенденции в развитието на градовете. Целите следва да бъдат дефинирани, имайки предвид резултатите от Стъпка 2 (доклади на експертите). Целите трябва да отговарят на следните изисквания:

- да бъдат ясно формулирани,
- да са измерими с обективни показатели,
- да са изпълними,
- да са релевантни и реалистични спрямо наличните ресурси,
- да бъдат дефинирани във времеви аспект,
- да е ясна зависимостта между различните цели.

Неразделна част от дефинирането на целите е подборът на задачи, чрез които целите ще бъдат постигнати. Задачите са по-обща действия, които включват конкретни мерки.

Конкретните мерки трябва да бъдат ясно дефинирани по следните характеристики:

- разход (необходими ресурси за осъществяване на мярката) и ползи (постигнати резултати, в рамките на поставените цели),
- предварителна оценка на въздействието (вкл. брой цели, на които влияе мярката, обхват и др.),
- период за изпълнение.

Изпълнителят трябва да предостави стойности за всяка от характеристиките по всяка от предложените мерки. Тези стойности ще бъдат приложени в динамичен модел, който е предварително създаден от Възложителя и ще бъде съгласуван с Изпълнителите по всички обособени позиции.

Диаграма на връзката цел-задачи-мерки-характеристики.

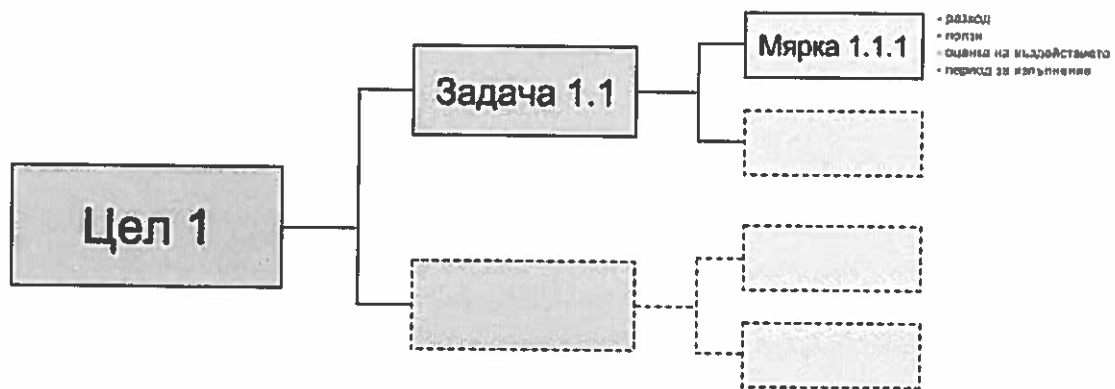

2. Цел и очаквани резултати

Всички дейности по настоящата обособена позиция трябва да завършат с консолидиране на събраната информация, която да послужи за определяне на съдържанието и структурата на Визията. Обобщеният резултат включва:

- цели, които са обосновани с обективни данни,
- задачи, водещи до постигане на целите,
- мерки, дефинирани по гореописаните характеристики,
- определени индикатори за прогрес,
- обобщени и групирани цели.

3. Дейности

3.1. Създаване на съдържание за Визията

3.1.1. Определяне на цели

Изпълнителят предлага цели, съобразени с тематичното направление на обособената позиция. Целите могат да включват една или повече теми. Изборът на цели трябва да се основава на:

- Методическите насоки,
- експертните доклади от Стъпка 2,
- резултатите от проучванията от Стъпка 3,
- допълнителна информация, предоставена от Възложителя,
- работата със заинтересовани страни,
- други предложения по преценка на Изпълнителя.

3.1.2. Определяне на задачи

Неразделна част от дефинирането на целите е подборът на задачи, чрез които целите ще бъдат постигнати. Задачите са по-обща действия, които включват конкретни мерки.

3.1.3. Определяне на мерки

За всяка дефинирана задача Изпълнителят определя набор от мерки, които водят до изпълнението ѝ.

3.2. Прилагане на динамичния модел

3.2.1. Дефиниране на характеристики на мерките

Всяка предложена от Изпълнителя мярка трябва да бъдат ясно дефинирана по характеристиките, описани в Метод на работа.

3.2.2. Итеративно прилагане на динамичния модел и подобрене на модела

Предложените мерки, с техните характеристики, ще бъдат приложени в динамичния модел, съвместно с Възложителя. Моделът може да бъде променян в хода на работа при откриване на дефицити, свързани със структурата или заложените характеристики.

3.3. Определяне на индикатори за оценка на прогреса

3.3.1. Индикатори за оценка на изпълнение на целите

За всяка цел се определя набор от ключови индикатори, които да позволят извършване на оценка на успеха от изпълнението на задачите. Индикаторите трябва да бъдат количествено оценени.

3.3.2. Индикатори за оценка на прогреса по изпълнение на мерките

За всяка мярка се определят индикатори за проследяване на прогреса по нейното изпълнение. Индикаторите трябва да бъдат количествено оценени.

3.4. Финализиране на целите, задачите и мерките

3.4.1. Участие в работни срещи с координационния екип, мониторинговия екип и екипите по направления (другите обособени позиции в настоящата поръчка)

В тези срещи се дискутира прогресът по работата, обменя се информация, обсъждат се идеи за дефиниране на цели, задачи и мерки. Целта на тези срещи е да бъдат надскочени тематичните рамки на седемте направления (обособени позиции), като се постигне мултидисциплинарност на процеса, бъдат изяснени възможни взаимовръзки и полета на припокриване.

3.4.2. Участие в работни срещи със заинтересовани страни

Под заинтересовани страни в тази стъпка се има предвид:

- Експерти, имащи отношение към темите (вкл. чуждестранни специалисти)
- Граждански организации, групи, НПО
- Общински и държавни структури
- Бизнес, предприемачи и инвеститори

Целта на работните срещи е предложените от Изпълнителя цели, задачи и мерки да бъдат обсъдени и съгласувани с по-широк кръг заинтересовани страни.

3.5. Участие в публични прояви

Изпълнителят участва в публични прояви, свързани с представяне на дефинираните от него цели, задачи и мерки пред широката общественост. Тези прояви се организират от екип Визия, в съответствие с изискванията, описани в Стъпка 5 от Методическите насоки. Целта им е постигане на обществен консенсус за посоката на развитие на София и крайградските територии. В тях Изпълнителят участва със своята експертиза, като обосновава при нужда конкретния избор на цел, задача, мярка, така че да се постигне максимална обществена подкрепа и разбиране за предложенията. Осъществяването на тези прояви представлява част от Стъпка 5 от процеса на изграждане на Визията.

IV. Докладване и проследяване на напредъка

1. Доклад 1

Изпълнителят представя доклад в срок от 90 дни от подписване на договора. Представя се след извършване на изследванията. В доклада се описват извършените изследвания, резултатите от тях и извършеният от Изпълнителя анализ. Към доклада се прилагат всички изходни данни, използвани от Изпълнителя.

2. Доклад 2

Изпълнителят представя доклад в срок от 150 дни от подписване на договора. В него се описват и аргументират предложените цели, задачи и мерки.

3. Финален отчет

Изпълнителят представя финалния отчет в срок от 210 дни от подписване на договора. В отчета Изпълнителят прави подробно описание на извършените дейности по договора.

4. Проследяване на напредъка

Възложителят има право по всяко време да изиска от Изпълнителя отчет за извършената до момента дейност и постигнатите резултати.

Алфа Рисърч ООД

(наименование на участника)

ПРЕДЛОЖЕНИЕ ЗА ИЗПЪЛНЕНИЕ НА ПОРЪЧКАТА

Долуподписаната Боряна Иванова Димитрова

(трите имена)

в качеството си на Управител на Алфа Рисърч ООД, ЕИК (БУЛСТАТ) 121309392, със седалище и адрес на управление гр. София, ул. Искър 54, ет. 2, офис 5, участник в обществена поръчка с предмет: **Избор на изпълнители за провеждане на проучвания, анализ и консолидация на събраната информация, финализиране на темите, създаване на съдържание и структура, както и определяне на цели за "Визия за развитие на София и крайградските територии" по обособена позиция №1: Избор на изпълнител за провеждане на проучвания, анализ и консолидация на събраната информация, и финализиране на съдържанието на темите в тематична група ХОРА**

УВАЖАЕМИ ДАМИ И ГОСПОДА,

1. Срокът за изпълнение на дейностите по договора е 210 (не повече от 210) дни, считано от датата на регистрационния индекс на Столична община
2. С настоящото представям нашето предложение за изпълнение на поръчката в съответствие с техническата спецификация и изискванията на възложителя
3. Декларираме, че сме съгласни с клаузите на приложения проект на договор.
4. Декларираме, че срокът на валидност на офертата е 6 /шест/ месеца включително, считано от датата определена за краен срок за получаване на оферти.
5. Декларираме, че при изготвяне на офертата са спазени задълженията, свързани с данъци и осигуровки, опазване на околната среда, закрила на заетостта и условията на труд.

Приложения:

I. ПРЕДСТАВЯНЕ НА АЛФА РИСЪРЧ

- "Алфа Рисърч" ООД е независима частна агенция, създадена през 1997г., която извършва всички видове социологически и маркетингови изследвания.
- Алфа Рисърч е член на световната организация за социологически и маркетингови изследвания ESOMAR /The European Society for Opinion and Market Research/, Българската социологическа асоциация и на Българската асоциация на професионалистите в маркетинговите изследвания и проучванията на общественото мнение (BAMOR).
- Алфа Рисърч е внедрила и прилага система за управление на качеството в съответствие със стандарт ISO 9001: 2008 /сертифицирани от NQA/.

Алфа Рисърч
София

- Екипът на Алфа Рисърч се състои от 16 служители на пълен и 4 на непълен работен ден, специалисти в областта на социологията, икономиката, макроикономиката, статистиката, политическите науки, социално-икономическите политики – образование и обучение, демографски процеси, социално включване, уязвими групи, заетост, мерки на пазара на труда, доходи и жизнен стандарт, маркетинг. Екипът е организиран в няколко основни отдела – Изследователски, Работа на терен, Статистика и обработка на данни, Отдел по качество, Финансов отдел. Структура на екипа на агенцията е представена във Фигура 1:



Фиг. 1: Организационна структура на Алфа Рисърч

Алфа Рисърч поддържа собствена анкетърска мрежа, която покрива цялата територия на страната. Анкетърската мрежа се състои от 350 обучени анкетъори под контрола на 28 регионални супервайзери. (виж Фигура 2).



Фиг. 2: Анкетъорска мрежа на Алфа Рисърч и покритие на страната

- Алфа Рисърч организира веднъж годишно квалификационен курс за изследователите и ръководителите на проекти в своя екип и два пъти годишно обучителни семинари за анкетъорите и супервайзерите. По време на тези семинари се проверяват уменията на анкетъорите и те биват запознавани с нови техники за интервюиране.
- Средната възраст на анкетъорите е 35 години. Голяма част от тях са студенти по социология, психология, маркетинг и сродни специалности, учители, служители в частен сектор.
- Алфа Рисърч разполага с всички необходими човешки и технически ресурси за провеждане на настоящата оценка:
 - Изследователи, специализирани в дизайна и приложението на комплексна изследователска методология, включително за провеждането проучвания на национално и регионално ниво, включително по проблемите на местни общности, градска среда и др.
 - Специален екип от интервюери и модератори, квалифицирани в провеждането на фокус групи с представители на различни целеви групи, включително представители на бизнес, администрация, чужденци.
 - Студио за провеждане на телефонни интервюта (call-center) и рекрутиране на участници във фокус групи по телефона, снабдено с най-съвременен специализирано оборудване с 25 изходящи линии.
 - Собствена платформа за провеждане на онлайн проучвания, в т.ч. на таблети, програмирани в собствена лицензирана платформа AROS.
 - Собствена онлайн платформа и база данни за рекрутиране на участници във фокус групи.
 - Екип от високо квалифицирани статистици с богат опит в дизайна на извадки и прилагането на статистически процедури и математически модели за оценка, установяване на взаимовръзки и зависимости и др.
 - Лицензиран специализиран софтуер (SPSS) за обработка на резултатите

ПРОФЕСИОНАЛЕН ОПИТ НА АЛФА РИСЪРЧ

ОПИТ В ПРОВЕЖДАНЕТО НА СОЦИАЛНО-ИКОНОМИЧЕСКИ ПРОУЧВАНИЯ

Социално-икономическите проучвания са „запазената марка” на Алфа Рисърч. Още със старта на нашата дейност развихме значителна експертиза в политическите и електорални проучвания, изследванията на общественото мнение, проучванията за отчитане на ефекта от прилагането на политики, оценката на въздействието и анализа на различни видове мерки и политики – образователни, заетост, насърчаване на предприемачеството, социално включване, културни политики, както и икономически и финансови политики

Опитът и експертизата на работещите в агенцията водещи социолози, икономисти и политолози в съчетание с прецизността на данните, ни дава възможност да предоставяме задълбочен анализ на социалните промени и да предлагаме алтернативи за намиране на най-ефективни решения на обществените и институционални проблеми.

Изследователски решения

➤ Изследвания на публичните услуги – удовлетвореност и механизми за подобрене

Чрез тези проучвания помагаме на нашите възложители да анализират запознатостта и нагласите на целевите групи към публичните услуги, степента им на удовлетвореност, зоните на критика и потенциалните конфликтни точки. Нашите проучвания помагат на институциите и компаниите, работещи в съответните сектори, да оптимизират бюджетите, комуникацията и приоритетите си съобразно очакванията и изискванията на потребителите и да прилагат ефективни политики. Ние предлагаме:

- Проучвания на удовлетвореността на потребителите;
- Тестване на нови услуги;
- Отношение към промяна в условията на ползване на дадена услуга;
- Индекс за ценова чувствителност;
- Планиране на комуникацията;
- Анализ на системите за мониторинг/контрол и стандартите за вътрешна и външна комуникация и координация.

➤ Оценки на въздействието на мерки и политики

В съвременните общества оценките на въздействието на различните видове политики са важен инструмент, който позволява да се измери степента на приемане или отхвърляне на дадени мерки от целевите групи, към които са насочени; въздействието, което оказват и като резултат, съдействат за приемане на максимално ефективни управленски решения. В зависимост от етапа на реализация на определени местни или национални политики и конкретните цели, които те си поставят, Алфа Рисърч предлага гъвкави методологии за:

- Тестване на нагласи, отношение и последствия (ефекти) от планирани и реализирани политики;
- Изследване на ефективност и ефикасност на мерки
- Мониторинг на действащи политики и възможности за оптимизация;
- Отношение на различните заинтересовани страни към реализацията на определена политика – добри практики и препятствия пред реализацията им;
- Секторни анализи и политики;

➤ Обществени нагласи

Със своя богат изследователски опит и натрупаната бази данни, Алфа Рисърч е водеща на българския пазар в проследяването на тенденциите в обществените нагласи по редица важни въпроси – държавно управление, местна власт, здравеопазване, образование, престъпност и корупция, икономически очаквания, бизнес климат,

П /

мобилност, миграция, проблеми на градската среда, отношение към мерки и политики на местно ниво. Ние предлагаме:

- Вторични анализи въз основа на нашата богата база данни от национални, регионални и таргетиращи проучвания;

Специализирани проучвания в зависимост от потребностите на клиента, като съчетаваме количествени с качествени методики. Задълбочената ни експертиза върху тенденциите в отделните обществени сфери осигурява допълнителна стойност на проектите ни.

II. ПРИЛОЖЕНИЯ В ТЕХНИЧЕСКОТО ПРЕДЛОЖЕНИЕ:

1. Описание на дейностите

Настоящото предложение за изпълнение на поръчката включва всички дейности, описани в Техническата спецификация и отчита комплексността на работата за постигане на крайната цел на Визия за София, а именно: изработване на дългосрочна стратегическа визия за развитието на София и крайградските територии до 2050 г. (съвместно с всички заинтересовани страни). Като част от общите усилия по създаването на визията, конкретната обособена позиция поставя задачата да бъдат извършени 3 типа социологически проучвания – 1/ общо социологическо изследване сред жителите на София за качеството на живот и нагласи, свързани с бъдещото развитие на града; 2/ Изследване за туризъм; 3/ Изследване за степента на удовлетвореност на служителите в общинската администрация.

Целта на проучванията е след тяхната реализация и анализ на резултатите да бъдат финализираните теми, в рамките на които да бъдат поставени краткосрочни, средносрочни и дългосрочни цели и съответни мерки, задачи, индикатори, за развитието на столицата в перспектива до 2050 г. В етапите провеждане на проучвания, финализиране на теми и активиране (стъпки 3 и 4 от „Методически насоки за разработване на дългосрочна визия за развитие на София и крайградските територии“), ще бъде осъществена интердисциплинарна работа от екипите по седемте теми, които са формулирани към момента в проекта Визия за София и ще взаимодейства активно със заинтересованите страни.

Конкретните дейности за постигане на целите по настоящата поръчка ще бъдат стриктно и последователно организирани. Те ще бъдат разделени в две основни хронологично последователни части, както следва:

1/ Провеждане на проучвания

2/ Финализиране на теми

В рамките на тези две части дейностите по работата ще бъдат организирани и структурирани в задачи, които ще следват строга последователност и логика.

Описание на дейностите в рамките на Фаза 1: Провеждане на проучвания

Съгласно заданието на Възложителя, преди да се финализират темите по Визията, изпълнителите по различните обособени позиции следва да извършат набор от проучвания в съответните тематични области. В рамките на тема „Хора“, ще бъдат проведени 3 групи социологически проучвания, които ще съчетават както качествени (фокус групи), така и количествени (анкетни проучвания) методи. Като резултат от цялостната работа по проучванията ще бъде подготвен доклад, който ще включва подробен анализ, както и ясно структурирани и обобщени ключови изводи от отделните изследвания.

С оглед на кратките срокове за извършването на съвкупността от проучванията, както и необходимостта работата да бъде съгласувана и с останалите експерти по другите обособени позиции, дейностите ще бъдат стриктно организирани и взаимно обвързани, като ще имат следната логика и последователност:

1) Подготовка на проучванията, която включва:

1.1/ Като първа стъпка – провеждане на кабинетно проучване, на основата на което ще бъдат изготвени инструментариумите по изследванията.

Още на етапа на провеждане на кабинетно проучване ще бъдат осъществени консултации с експертите от другите тематични области, за да бъдат възможно най-точно идентифицирани източниците на информация и целите, които са заложили по другите теми.

На този етап Изпълнителят ще изясни финално концепцията си и методологията на изследванията съвместно с останалите изпълнители.

1.2/ Изготвяне на инструментариуми за различните видове изследвания. След извършване на подготвителното кабинетно проучване изпълнителят ще формира съответните инструменти за различните проучвания, като ще се работи паралелно както по подготовката на гайдове за фокус групи, така и по оформянето на „матрица“ на въпросници за анкетните проучвания. Въпросниците ще бъдат окончателно финализирани след като бъдат проведени фокус групите в трите области – с цел прецизиране, добавяне на индикатори, произлезли от дискусиите и др.

По време на подготовката на инструментариумите изпълнителят ще работи в координация със съответните експерти от другите позиции, така че да бъдат включени всички необходими компоненти от отделните направления и техните теми, които имат отношение към съответния вид проучване, а именно:

- Съвместна работа с екипите по обособени позиции Идентичност и култура, Транспорт, Околна среда, Градска среда, Икономика, Управление за изграждането на инструментариумите по общото социологическо проучване за качеството на живот;
- Съвместна работа с екипите от Идентичност и култура и Икономика за създаване на инструментариумите за изследването за туризъм;

- Съвместна работа с екипа по Управление за създаване на инструментариумите за изследването на нагласите на общинската администрация.

Инструментариумите по всички изследвания ще бъдат съгласувани с Възложителя, като първо ще бъдат финализирани гайдовете за фокус групи, а впоследствие (след провеждането на дискусиите) ще бъдат окончателно оформени и съгласувани съвместно с изпълнителите по другите обособени позиции въпросниците за количествените проучвания.

На втори подетап ще бъдат реализирани проучванията, като ще имат следната последователност:

2) Реализация на проучванията

2.1/ Организация и логистична подготовка за провеждане на проучванията: тя включва различни организационни задачи по форматиране, печат и програмиране онлайн на въпросниците за количествените изследвания и гайдовете за фокус групите, така и рекрутиране на участници за фокус групи, осигуряване на зали за груповите дискусии и техника, с която ще бъдат записани.

2.2/ Провеждане на фокус груповите дискусии – предшестващи анкетните проучвания. Целта на този етап е да бъдат проведени в един и същи период дискусиите по трите направления. След обстоен анализ на получената информация синхронизирано ще бъдат усъвършенствани въпросниците за количествените проучвания, които ще бъдат проведени в сходни времеви рамки. Алфа Рисърч ще съобрази подбора на участници в различните типове дискусии със съответните компетентни експерти от другите направления.

2.3/ Финализиране на индикаторите във въпросниците за количествените проучвания – тук отново ще бъде осъществена съвместна работа с екипите от другите направления, като ще бъдат използвани получените резултати в дискусиите.

2.4/ Провеждане на теренна работа по количествените проучвания

Теренната работа по проучванията ще протече по възможност едновременно, за да бъде оптимално разпределено времето до представянето на Доклад 1 (вж. индикативен времеви план-график за изпълнение на задачите в точка 2 „Организация за изпълнение на задачите и тяхната взаимнообвързаност“).

3) Анализ на резултатите и доклад

3.1/ Анализ на резултатите от проучванията

След приключване на теренната част от анкетните проучвания, информацията ще бъде въведена, кодирана, валидирана и обработена за целите на изготвянето на доклада от трите проучвания.

3.2/ Подготовка на Доклад 1

В рамките на този финален подетап от първа част от работата екипът по позиция „Хора“ ще работи съвместно по изготвянето на основните изводи. При необходимост екипът отново може да се консултира с останалите експерти по направления.

Описание на дейностите в рамките на Фаза 2: Финализиране на теми

Изготвеният във Фаза 1 доклад ще послужи като основа за изграждането на следващите стъпки от работата, а именно – финализиране като съдържание на темите по Визията. Изграждането на съдържание на Визията ще премине през няколко конкретни стъпки, които ще се основават както на вътрешно екипна работа, така и на активно взаимодействие, от една страна, с експертите от другите позиции, така и със заинтересованите страни.

Ще бъдат осъществени следните последователни стъпки:

1/ **Участие в работни срещи с координационния екип, мониторинговия екип и екипите по направления** (другите обособени позиции в настоящата поръчка) с цел обсъждане, обособяване на теми, съгласуване между екипите, изясняване на взаимовръзки и възможни полета на припокриване.

2/ Като следваща стъпка, изпълнителят ще премине към създаване на съдържанието на Визията, което ще включва:

- цели
- задачи
- мерки

3/ **Прилагане на динамичния модел** (съвместно с Възложителя), в рамките на който:

- ще бъдат дефинирани характеристиките на мерките
- ще бъде осъществено итеративно прилагане на динамичния модел и подобрене на модела

4/ **Определяне на индикатори за оценка на прогреса**, като те ще бъдат структурирани съобразно целите и мерките:

- Индикатори за изпълнение на целите
- Индикатори за изпълнение на мерките

5/ **Финализиране на целите, мерките, задачите**. В рамките на тази стъпка ще бъдат осъществени срещи отново с координационния екип, мониторинговия екип и екипите по направления, но също ще бъдат и активно включени заинтересованите страни (експерти, граждански организации, общински и държавни структури и др.) с цел обсъждане и съгласуване на целите с по-широк кръг.

Вследствие на тези стъпки изготвеното съдържание на визията ще бъде предадено на Възложителя под формата на Доклад 2.

6/ **Участие в публични прояви**. На този етап (съгласно стъпка 5 от Методологията) екипът ще участва със своята експертиза, като ще бъдат обосновани изборът на конкретните цели, задачи, мерки.

След финалните обществени представяния участникът ще представи пред Възложителя финален отчет от извършената дейност, с нанесени (при необходимост) финални корекции.

2. Организация за изпълнение на задачите и тяхната взаимообвързаност

1) Организация за изпълнение на задачите и взаимообвързаност

За изпълнение на дейностите по настоящата поръчка е необходима стройна организация на задачите във всеки един етап.

Поради спецификата на процеса по създаване на Визия за София и неговата комплексност 1/ задачите по изпълнението на дейностите са взаимообвързани структурно и времево, като изпълнението на следващите задачи от процеса по изготвяне на Визия е възможно само след осъществяването на предходните (напр. провеждането на кабинетно проучване предхожда и спомага за изясняването на концепция и методология на изследванията); 2/ информацията, необходима за всяка задача за обособена позиция „Хора“, отчита напредъка и натрупаните знания при изпълнението на другите обособени позиции, както и предходните стъпки по изготвянето на Визията.

Когато е възможно, Участникът предвижда паралелното протичане на две или повече задачи с оглед спазване сроковете на поръчката и предоставяне на надеждни и достоверни комплексни резултати и анализ на Възложителя. Например, по време на подготвителния етап от проучванията паралелно с изготвяне на гайдове за фокус групи ще се създаде и проект на въпросници за представителните анкетни проучвания. По този начин те ще бъдат бързо и ефективно допълнени със спонтанно появилите се индикатори от фокус групите.

Участникът предлага следната организация на задачите:

Дейност	Задачи	Взаимообвързаност с последващи задачи, с другите обособени позиции и със спецификата по съставяне на Визията:
Фаза 1: Провеждане на проучвания Етап 1: Подготовка на проучвания		
Кабинетно проучване	Задача 1: Проучване на средата: <i>Относно общото социологическо проучване за качество на живот:</i>	<ul style="list-style-type: none"> • Използване на изходни данни за темите, събрани по време на Стъпка 2 от създаването на Визията; • Използване на

	<ul style="list-style-type: none"> • Подробен преглед на изходните данни от Стъпка 2 за качеството на живот в София, както и публикуваните експертни доклади от Стъпка 2 по отделните направления; • Проучване на различните компоненти на качеството на живот и възможностите те да бъдат изследвани чрез социологически методи; 	<p>информация за текущото положение и предизвикателства чрез експертните доклади от Стъпка 2;</p> <ul style="list-style-type: none"> • Интегриране на информация от другите обособени позиции чрез консултации с техни представители по време на изпълнение на кабинетното проучване; • Получената методологическа и съдържателна информация от кабинетното проучване ще бъде основа за следващите дейности: изясняване на концепция и методология и изготвяне на инструментариум за проучванията
	<ul style="list-style-type: none"> • Проучване възможностите за обективни и субективни критерии за отделните компоненти на изследванията; <p><i>Относно туризма:</i></p> <ul style="list-style-type: none"> • Проучване на туристическото предлагане и особеностите му за гр. София; <p><i>Относно нагласите на общинските служители:</i></p>	
	<ul style="list-style-type: none"> • Преглед на структурата и вътрешните процеси на столичната администрация; • Проучване на изходните данни от Стъпка 2, свързани с тема Управление <p><u>Задача 2: Проучване на други подобни изследвания:</u></p> <ul style="list-style-type: none"> • Преглед на местни проучвания и такива от други държави относно качеството на живот и 	

14

1

	<p>нагласи, свързани с бъдещото развитие на София и др. градове;</p> <ul style="list-style-type: none"> • Преглед на други проучвания на тема туризъм за България и чужбина; • Преглед на други публични проучвания за нагласи на общинската администрация в други български или чуждестранни градове; 	
	<p><u>Задача 3: Проучване на публични данни за генералната съвкупност и изготвяне на извадки</u></p> <ul style="list-style-type: none"> • Проучване на официални публични данни от НСИ, ГРАО, Столична община за броя на българските и чуждестранните туристи в София, чужденците, живеещи в столицата, бизнесите с дейност в областта на туризма и др.; • Конструирание на методика за подходящ извадков подбор, гарантиращ представителност по отделните териториални структурни единици; • Проучване на канали за рекрутиране на респонденти <p><i>Бележка: Задача 1, 2 и 3 от кабинетното проучване ще протичат паралелно.</i></p>	<p style="text-align: right;">44</p>
		<p style="text-align: right;">7</p>
<p>Изясняване на концепцията, структурата и</p>	<p><u>Задача 1: Организиране на процеса на координиране и съгласуване с другите</u></p>	<ul style="list-style-type: none"> • Мултидисциплинарна работа и координация с минимум един

<p>методологията на проучванията</p>	<p><u>изпълнители</u></p> <p><u>Задача 2: Изясняване на концепцията, структурата и методологията на проучванията</u></p>	<p>представител на всички останали обособени позиции за общото социологическо проучване;</p> <ul style="list-style-type: none"> • Мултидисциплинарна работа и координация с минимум един представител на обособени позиции Идентичност и култура; Икономика за проучването на тема туризъм; • Мултидисциплинарна работа и координация с минимум един представител на обособена позиция Управление за проучването за нагласите на общинските служители
<p>Създаване на инструментариум за проучванията</p>	<p><u>Задача 1: Създаване на сценарии за фокус групи за трите качествените проучвания</u></p> <p><u>Задача 2: Създаване на въпросници за представителните анкетни проучвания сред всички целеви групи</u></p> <p><u>Задача 3: Финализиране на индикаторите за количествените проучвания според резултатите от фокус групите</u></p> <p><u>Задача 4: Координиране на инструментариума за всички проучвания с останалите изпълнители</u></p>	<ul style="list-style-type: none"> • Използване на данните от проведеното кабинетно проучване и изяснената методология и концепция за изследванията при изготвянето на гайдове и въпросници; • При финализиране на въпросниците за представителните анкетни проучвания ще се вземат предвид получените резултати и наблюдения от фокус групите. • Мултидисциплинарна работа с останалите изпълнители при създаването на тематични блокове и индикатори

121 В

	<u>Задача 5: Одобрение на инструментариума за всички проучвания от Възложителя</u>	инструментариума; <ul style="list-style-type: none"> • Включване на всички аспекти по темите, свързани с обособена позиция „Хора“, идентифицирани от експертите по време на Стъпка 2 от Визията
Фаза 1: Провеждане на проучвания		
Етап 2: Провеждане на проучвания		
Организация и логистична подготовка на етапите на проучванията	<u>Задача 1: Изготвяне на стриктен график на работа по проучванията и тяхната последователност</u> <u>Задача 2: Рекрутиране на участници за фокус групи</u> <u>Задача 3: Форматиране, програмиране онлайн и печат на анкетни карти за количествените проучвания</u>	<ul style="list-style-type: none"> • Изборът на участници във фокус групите се прави заедно с изпълнителя на останалите обособени позиции. • Организацията на проучванията и изготвянето на стриктен и реалистичен график е ключова за безпроблемното протичане на терена на проучванията. • При рекрутирането на участници за количествения и качествения етап на проучванията ще се следват изискванията на Възложителя за целевите групи с цел получаване на максимално полезни резултати от проучванията и тяхното използване при изготвянето на Визия при финализирането и активизирането на теми.
Провеждане на проучвания	<u>Задача 1: Провеждане на терен на всички фокус</u>	<ul style="list-style-type: none"> • Резултатите от количествения и качествения етап на

100

	<u>групови дискусии</u>	проучванията ще се използват при последващия анализ на данните (Доклад 1) и очертаването на изводи по темите.
Фаза 1: Провеждане на проучвания		
Етап 3: Анализ		
Анализ на резултатите от проучванията	<u>Задача 1: Транскрибиране на резултатите от фокус групите</u> <u>Задача 2: Въвеждане в статистическия софтуер SPSS, кодиране и логически оглед на данните от анкетните проучвания</u> <u>Задача 3: Статистическа обработка на резултатите от анкетните проучвания</u> <u>Задача 4: Изготвяне на структура на анализа и интегриране на резултатите от двата вида методи</u>	<ul style="list-style-type: none"> При анализа на данните Изпълнителят ще се придържа към целите и задачите от Стъпка 3 Изследване и активиране на темите от Методическите насоки за създаване на Визията; С цел максимална полза за Възложителя Изпълнителят предвижда консултации с останалите изпълнители при интерпретацията на резултатите в случай на необходимост
Подготовка на Доклад 1, обобщаващ изводите от проучванията	<u>Задача 1: Подготовка на Доклад 1 с най-важни изводи и констатации от проучванията</u> <u>Задача 2: Предаване на Доклад 1 на Възложителя заедно със суровите данни от проучванията (до 90 дни от подписване на договора)</u> <u>Задача 3 Отразяване на коментари на Възложителя по Доклад 1</u>	<ul style="list-style-type: none"> Резултатите от Доклад 1 ще бъдат използвани при определянето на цели, задачи и мерки от Фаза 2 Финализиране на теми съгласно Методическите насоки за създаването на Визията
Фаза 2: Финализиране на теми		
Участие в работни срещи с	<u>Задача 1: Обсъждане и обособяване на цели и</u>	<ul style="list-style-type: none"> Мултидисциплинарна

<p>координационния екип, мониторинговия екип и екипите по направления</p>	<p><u>възможни полета на припокриване</u></p>	<p>работа с другите изпълнители и с Възложителя с цел изясняване на взаимовръзки между темите и възможни припокривания при изготвянето на цели, задачи и мерки от Визията</p>
<p>Определяне на цели, задачи и мерки, съобразени с тематичното направление и обособената позиция</p>	<p><u>Задача 1: Определяне на цели</u> <u>Задача 2: Определяне на задачи</u> <u>Задача 3: Определяне на конкретни мерки</u></p>	<ul style="list-style-type: none"> • При изготвянето на целите Изпълнителят ще вземе предвид Методическите насоки по създаване на Визията, експертните доклади от Стъпка 2, резултатите от проведените проучвания (Доклад 1), допълнителна информация от Възложителя, включване на заинтересовани страни; • При определяне на целите Изпълнителят ще се съобрази с националните и европейските ангажименти, нормативната рамка, но и с актуалните тенденции при развитието на градовете
<p>Прилагане на динамичен модел</p>	<p><u>Задача 1: Дефиниране на характеристики на мерките</u> <u>Задача 2: Итеративно прилагане на динамичния модел и неговото подобрене съвместно с Възложителя</u></p>	<ul style="list-style-type: none"> • Итеративното прилагане на динамичния модел ще се осъществи заедно с Възложителя с цел максималната му ползност, тъй като Визията ще бъде финално изготвена от Възложителя

1 ✓

<p>Определяне на индикатори за оценка на прогреса</p>	<p><u>Задача 1: Определяне на индикатори за оценка на изпълнение на целите</u></p> <p><u>Задача 2: Определяне на индикатори за оценка на прогреса по изпълнение на мерките</u></p>	<ul style="list-style-type: none"> • С цел да бъдат практически приложени при разработването на Визията индикаторите за оценка на прогреса ще бъдат ясно измерими количествено
<p>Финализиране на целите, задачите и мерките</p>	<p><u>Задача 1: Обсъждане на предложените от Изпълнителя цели, задачи и мерки в работни срещи с др. изпълнители, с координационния и мониторинговия екип</u></p> <p><u>Задача 2: Обсъждане на предложените цели, задачи и мерки със заинтересованите страни</u></p> <p><u>Задача 3: Подготовка на Доклад 2 с аргументация на целите, задачите и мерките</u></p> <p><u>Задача 4: Предаване на Доклад 2 на Възложителя (до 150 дни от подписване на договора)</u></p> <p><u>Задача 5: Отразяване на коментарите на Възложителя в Доклад 2</u></p>	<ul style="list-style-type: none"> • Включването на заинтересовани страни в обсъждане на предложените цели, мерки и задачи е от ключово значение за разработване на „матрицата“ на Визията и отчитане на позицията и евентуални притеснения на заинтересованите страни; • Доклад 2 ще отразява постигнатото до момента: финализирането на целите. Резултатите от него ще бъдат повод за публични дискусии и дебати както със заинтересовани страни, така и с широката общественост при следващите стъпки от изготвяне на Визията: активизиране на темите.
<p>Участие в публични прояви</p>	<p><u>Задача 1: Публично представяне на определените цели, задачи и мерки пред широката общественост</u></p> <p><u>Задача 2: Подготовка на финален отчет с извършените дейности по проекта</u></p> <p><u>Задача 3: Предаване на Възложителя на финалния</u></p>	<ul style="list-style-type: none"> • Участието на Изпълнителя в публични прояви е, за да се постигне обществен консенсус и разбиране на избора на цели за Визията и за посоката на развитие на София съгласно стъпка 5 от

111



	<p><u>отчет (до 210 дни от подписване на договора)</u></p> <p><u>Задача 4: Отстраняване на коментари на Възложителя по финалния отчет</u></p>	<p>Методическите насоки</p>
--	---	-----------------------------

4

7/4

7

2) Индикативен времеви план-график за изпълнение на задачите по Обособена позиция 1 „Хора“ и срок за изпълнение на поръчката

Дейности и задачи по Обособена позиция 1 „Хора“	Седмици												
	1	2	3	4	5	6	7	8	9	10	11	12	13
Фаза 1: Провеждане на проучвания													
Етап 1: Подготовка на проучвания													
Дейност 1: Кабинетно проучване													
Задача 1: Проучване на средата													
Задача 2: Проучване на други подобни изследвания													
Задача 3: Проучване на публични данни за генералната съвкупност и изготвяне на извадки													
Дейност 2: Изясняване на концепция, структура и методология на проучванията													
Задача 1: Организиране на процеса на координиране и съгласуване с другите изпълнители													
Задача 2: Изясняване на концепцията и методологията на проучванията													
Дейност 2: Изготвяне на инструментариуми за проучванията													
Задача 1: Създаване на сценарии за фокус групи за трите качествените проучвания													
Задача 2: Създаване на въпросници за представителните анкетни проучвания													
Задача 3: Финализиране на индикаторите за количествените проучвания според резултатите от фокус групите													
Задача 4: Координиране на инструментариума за всички проучвания с													

1

4

7

2.1

3) Подход за осигуряване на качеството и контрол на резултатите

Алфа Рисърч разглежда политиката по контрол на качеството като основна в осъществяването на всеки един проект. Тя е средство за прилагане на най-високите професионални стандарти, към които агенцията се придържа в целия период на своето 21 годишно съществуване и гаранция за максимално съответствие на резултатите и продукта с целите на Възложителя, за предоставянето на достоверна информация и задълбочен анализ, въз основа на които той да вземе обосновани управленски решения. В рамките на настоящия проект процедурата по контрол на качеството ще включва следните основни елементи:

- Осъществяване на всички дейности в последователността, в която са описани в настоящото Техническо предложение;
- Спазване на процедурите по вътрешна комуникация за разпределяне и отчитане напредъка в изпълнението на задачите. Приемането на всяка задача се извършва от съответния експерт, предвиден за изпълнението ѝ.
- Всяка дейност се утвърждава от Ръководителя на екипа. В рамките на процедурите по качество съгласно стандарт ISO 9001:2008 приемането на всеки междинен продукт се удостоверява със специален „чеклист“.
- Всички работни документи по отделните дейности ще подлежат на вътрешно обсъждане и оценка през системата за управление на качеството. Отделно от това проектите на всички доклади ще преминат през вътрешна рецензия, което да гарантира качеството и научната надеждност на резултатите;
- В процеса на събиране на информация от външни източници като документи, експертните доклади и изходните данни от Стъпка 2, информация за структурата и вътрешните процеси на Столична община, както и данни от публични източници като ГРАО, НСИ и други източници, ще бъдат спазени всички процедури и правила за работа с информацията. Алфа Рисърч ще разчита на активното съдействие на Възложителя при събирането на тази информация.
- Специален брифинг и тренинг за експертите модератори от ресор „Качествени проучвания“ за осъществяване на фокус групите;
- Специален брифинг с анкетаторите, които ще работят по количествените проучвания с всички целеви групи – за изясняване спецификите на проучването, методиката на анкетиране, особеностите на извадката и механизмите на контрол;
- Проверка на минимум 10% от проведените интервюта и на 10% от въведените анкетни карти, както и цялостна логическа проверка за надеждност и консистентност на информацията;
- Стратегия за алтернативно получаване на информация, в случаите, в които събраната от различни източници вторична информация не издържа тестовете за валидност;
- Поддържане на система за управление на риска, която цели да идентифицира