

Избор на изпълнители за провеждане на проучвания, анализ и консолидация на събраната информация, финализиране на темите, създаване на съдържание и структура, както и определяне на цели за "Визия за развитие на София и крайградските територии"

Обособена позиция 7

I. Въведение

Визия за София е инициатива за създаване на споделена и дългосрочна стратегия за развитие на София и крайградските територии. Проектът има амбицията да опише града, в който искаме да живеем, и да подобри начина на градско планиране, като включи още в началото на процесите на взимане на решения всички хора и организации, които участват в създаването на общото бъдеще на София: общински власти, неправителствени организации, инвеститори, изследователи, експерти и граждани. Задачи на Визията са анализ на моментното състояние на София и създаването на механизми за устойчиво взаимодействие между заинтересованите страни и идентифициране на споделени цели. Проектът е инициатива на Столична община и ще послужи за основа на всички бъдещи стратегии за развитие на града до 2050 г.

Настоящата обществена поръчка цели избор на изпълнители за дейностите, описани в Стъпки 3 и 4 от "Методически насоки за разработване на дългосрочна визия за развитие на София и крайградските територии" (Методически насоки), достъпни на <https://www.sofia.bg/documents/20182/541946/визия-Архитектура.pdf/818a1f94-0aa2-489e-859a-4f5660f90ba6>, приети от Столичен общински съвет с решение No132 от 23.02.2017 г. Стъпка 3 се състои от провеждането на изследванията, определени в Стъпка 2. Стъпка 4 се състои от финализиране на темите, създаване на съдържание и структура за Визията, както и определяне на цели за Визията, които да бъдат публично обсъдени в следващите стъпки от процеса.

II. Провеждане на изследване - идентифициране на индикатори за изпълнението на процесите в работата на Столична община и препоръка за формално включване

Обхват, метод на работа и цел

1.1. Обхват

Обхватът на настоящото изследване включва структурните звена на Столична община и по точно следните структури:

Дирекция "Жилищно и обществено строителство, топлоенергетика и енергийна ефективност"

Дирекция "Социални услуги за деца и възрастни"

Дирекция "Зелена система"

Дирекция "Градско и пространствено планиране и недвижимо културно наследство"

Дирекция "Превенция, интеграция, спорт и туризъм"

Дирекция "Управление и анализ на трафика"

ОП Софияпроект

ОП Туризъм

Обхватът на изследването съдържа разработване на система от индикатори за измерване на изпълнението на работата на Столична община. Основната посока на изграждане на системата за управление на изпълнението трябва да насочи по оста – стратегически цели, произтичащи от действащи стратегически документи, през цели на дирекциите до годишните цели на служителите. Обхватът включва разработване на ключови индикатори за изпълнение и оперативни индикатори за изпълнение.

Основен фокус следва да бъде поставен върху връзките между водените от Столична община политики и постигнатите резултати, процесите на работа на хоризонтално и вертикално ниво, намаляване на административната тежест, както и върху нормативното регламентиране на системата за управление на изпълнението в Столична община.

1.2. Метод на работа

При извършване на изследването Изпълнителят следва да използва количествени и качествени методи на анализ. Изпълнителят следва да приложи методика, включваща минимум следните конкретни методи:

- Преглед и анализ на документи – нормативни актове, стратегически и вътрешни документи на СО;
- Дълбочинни интервюта с представители на заинтересованите страни
- Фокус групи с представители на общинската администрация и ръководството на Столична община.
- Експертна оценка – Изпълнителят следва да използва експертна оценка при изготвяне на Системата от индикатори за измерване на изпълнението във връзка с формулирането на индикаторите и съответните променливи за тяхното изчисляване.

- Анализ на масиви от данни от различни информационни системи.
- Статистически анализ на количествената информация.

2. Цел и очаквани резултати

Основна цел:

Изследването цели да формализира процеса на използване на метрики за ефективност и ефикасност, които да подпомогнат процесната оптимизация и организационното развитие.

Специфични цели:

Цел 1: Подпомагане на процесите на добро управление и съдействие за по-ефективна структура на Столична община.

Цел 2: Подобряване на взаимовръзките и процесите между отделните звена на Столична община спрямо водените политики, съдържащи се в стратегическите документи и нормативните актове.

Цел 3: Подобряване на управлението, изпълнението и резултатите в дейността на Столична община.

Цел 4: Подобряване на отчетността и прозрачността на Столична община и развитие на систематичност при проследяване на изпълнението на отделните звена.

Очаквани резултати:

- Извършен анализ на нормативни актове и стратегически документи с идентифицирани релевантни индикатори за проследяване на изпълнението;
- Извършен анализ на текущата системата за поставяне на цели в Столична община на различните нива на управление за по-точно идентифициране на индикатори.
- Разработени индикатори и система за измерване на изпълнението;
- Разработени правила за стандартизирано описване на бизнес процесите в Столична община.
- Разработено Ръководство за работа със системата за измерване на изпълнението;
- Изготвени препоръки за формално включване и изготвени промени в нормативни актове и вътрешни правила на Столична община;
- Най-малко 50 обучени служители за работа със системата.

3. Дейности

3.1. Преглед на текущото състояние и анализ на документи с оглед идентифициране на конкретни индикатори за проследяване на изпълнението на процесите на структурите на Столична община.

При изпълнение на настоящата дейност, Изпълнителят следва да анализира следните документи с цел разработване на индикатори за измерване на изпълнението:

- стратегически документи и годишни доклади за дейността на Столична община
- нормативни актове и стратегически документи, регламентиращи дейността на Столична община;
- вътрешни документи (функционални характеристики, наръчници, инструкции, заповеди, вътрешни правила и др.).

Изпълнителят следва да направи преглед на текущото състояние при изпълнението на стратегическите документи и обвързаните бюджети и създадената организация за изпълнение като:

- Изследва годишните цели на Столична община и структурните звена в общината, и направи оценка на съответствие спрямо средносрочните и дългосрочни цели, произтичащи от стратегическите документи, и дали спрямо целите са определени конкретни и измерими резултати и срокове.
- Анализира как изпълнението на целите и задачите е разпределено между структурните звена на Столична община и как е обвързано с бюджета.
- Идентифицира индикаторите, които Столична община използва за измерване на резултатите от дейността.
- Изследва работните процеси в дейността на Столична община с оглед разработване на индикатори, включително като идентифицира приложение на постиженията на информационните и комуникационни технологии за по-лесно събиране на данни и мониторинг на изпълнението.
- Разработи правила за стандартизирано описване на работните процеси в съответствие добри международни практики и Методологията за усъвършенстване на работните процеси за предоставяне на административни услуги на Министерския съвет.

3.2. Създаване на система от индикатори за измерване на ефективност на работните процеси и на целеполагането в Столична община.

Изпълнителят трябва да разработи индикатори за измерване на изпълнението на общината, за да се подобри процесът на управление и на вземане на решения.

Системата от индикатори трябва да е с ясен механизъм за измерване на изпълнението при осъществяване на целите и задачите на Столична община. Целите и задачите е необходимо да бъдат обвързани – от ниво служител през ниво дирекция до ниво организация.

Следва да се разработят ясни правила за измерване на изпълнението – как се извършва, от кого, на какво ниво и друга релевантна информация.

Системата трябва да служи за идентифициране на слабите места в организацията и за формулиране на коригиращи действия. Тя трябва да служи за подобряване на отчетността и прозрачността на структурните звена Столична община и при взаимодействието на звената с гражданите.

Система за измерване на изпълнението в СО трябва да позволява да се използва за: планиране; разпределение на средства от бюджета; проследяване на изпълнението на цели; оценка на удовлетвореността на потребителите на услуги; оценка на изпълнението и възнагражденията на служителите; предприемане на корективни мерки, когато има риск за обществени средства.

Системата от индикатори трябва да обхваща създаването на принципна матрица за проследяване на средносрочните и дългосрочни проекти, реализиращи се в Столична община, както и дейностите за организационно учене и усъвършенстване.

Системата за измерване на изпълнението трябва да представлява съвкупност от взаимосвързани индикатори, чрез които се измерват постигнатите резултати от дейността на СО.

Индикаторите за измерване на изпълнението трябва да са обособени в минимум следните групи:

- Ключови индикатори за измерване на изпълнението на Столична община като самостоятелна организация;
- Оперативни индикатори за измерване на изпълнението на структурните звена;
- Индикатори за измерване на ефективността в работата на експертите и служителите.

Ключовите индикатори за измерване на ефективността на работните процеси и целеполагането в структурите на Столична община като самостоятелна организация следва да са обособени в групи, като например: индикатори, свързани с цената на публичните услуги, предоставяни от Столична община; индикатори,

отразяващи удовлетвореността на гражданите и клиентите на Столична община и др.

Оперативните индикатори за измерване на изпълнението на структурните звена следва да бъдат групирани в сходни групи като например: индикатори, свързани с цената на услугите, предоставяни от структурните звена на Столична община; индикатори, свързани с обема на извършената работа от структурните звена по трите основни направления на работа; индикатори, свързани с удовлетвореността на потребителите от услугите, предоставяни от структурните звена на Столична община и др.

Системата от индикатори трябва да позволява да се отчита напредъкът и степента на постигане на целите и приоритетите за развитие на общината по физически и финансови характеристики.

За всеки един от индикаторите Изпълнителят трябва да определи:

- Наименование на индикатора;
- Източници на информация за стойността на индикатора;
- Периодичност на събирането на информация;
- Отговорни административни звена и/или длъжностни лица.
- Методи/начини за изчисляване;

Индикаторите за измерване на изпълнението, включени в системата за измерване на изпълнението в Столична община трябва да са:

- специфични/конкретни – ясно и точно да отразяват изпълнението;
- измерими – индикаторите да са определени така, че могат да бъдат измервани;
- приложими – индикаторите да са обвързани с постигането на конкретни резултати;
- обвързани с времеви период – индикаторите да имат ясно дефинирани стойности, които се изчисляват в рамките на определен период от време.

Когато за индикаторите се определя целева стойност, те трябва да бъдат и постижими – да се определят реалистични стойности, които могат да бъдат постигнати. За всеки от индикаторите в системата за измерване на изпълнението на Столична община трябва да са посочени указания за интерпретиране на целевите и постигнатите стойности.

Изпълнителят трябва да да съдейства за първоначално събиране на информация по показателите със съответните мерни единици и първоначални стойност на данните на системата за измерване на изпълнението за година първа.

3.3. Разработване на Ръководство за използване на предложената система. Разработване на вътрешни правила за интеграция на предложената система в ежедневната дейност на общината.

Изпълнителят трябва да разработи Ръководство за работа със системата за измерване на изпълнението. Ръководство ще трябва да подпомогне използването на системата за измерване на изпълнението в процеса на стратегическо планиране, при изготвянето на годишните цели на Столична община и в рамките на системата за оценяване на изпълнението на служителите, включително при оценяване на звената и служителите с оглед получаване на допълнителни възнаграждения.

Ръководството трябва да описва практически насоки за всеки един от етапите на управление на системата за измерване на изпълнението – разработване на индикатори (включително актуализиране), определяне на целеви стойности за индикаторите, процес на отчитане и анализ, използване на резултатите от анализа за управленски решения и последващи действия.

Изпълнителят трябва да разработи препоръки за формално включване на разработената система в нормативните актове и вътрешните правила на общината.

Предложенията за промени в нормативните актове трябва да са представени съгласно вътрешните правила на общината и Закона за нормативните актове.

Всички генерирани данни по тази и горните дейности трябва да бъдат оформени в машинно-четим вид и предадени на Възложителя за последващи употреба и анализ.

3.4. Обучение на 2 структурни звена за пилотно прилагане на предложената система

Изпълнителят трябва да обучи служителите на минимум 2 от изследваните структурни звена в рамките на пилотно прилагане на разработената система за измерване на изпълнението. Обученията трябва да се извършат чрез минимум 2 учебни семинара. Всяко едно от обученията трябва да бъде с минимална продължителност един ден. Целите на обученията трябва да са насочени към разпространение на знания и умения за работа със системата, както и практически упражнения за измерване на изпълнението.

След приключване на обученията Изпълнителят представя на Възложителя доклад за проведените обучения.

3.5. Финален доклад

Изпълнителят трябва да представи финален доклад с отчет за извършената дейност по горните точки, всички релевантни анализи, изисквани в горните дейности, както и всички генерирани данни в машинно-четим вид,

III. Провеждане на изследване - качество на данните по ресори и потенциал за предоставяне по автоматизиран начин и в машинно-четим формат

1. Обхват, метод на работа и цел

1.1. Обхват

Съдържателният обхват на изследването включва анализ на всички регистри от данни, оперирани от посочените в институционалния обхват звена, техните методи на съхранение, ниво и методи на достъп, техническа подготвеност за привеждане в машинно-четим вид, препоръки за механизъм за привеждане в машинно-четим вид, анализ на комуникация с други регистри, анализ на достъпност през националния портал за отворени данни (където е приложимо).

Институционалният обхват на настоящото изследване включва:

- структурните звена на Столична община на ниво дирекция, в това число и звената, подчинени директно на кмета (напр. Столичен Инспекторат);
- районните администрации на Столична община;
- всички общински предприятия на Столична община.

1.2. Метод на работа

При извършване на изследването Изпълнителят следва да използва количествени и качествени методи на анализ. Следва да бъде предложена и приложена методика, включваща минимум следните конкретни методи:

- Преглед и анализ на документи – устройствен правилник, питания и отговори по Закона за достъп до обществена информация (ЗДОИ), технически задания за софтуерни системи

- Интервюта с представители на структурите, които влизат в обхвата на изследването
- Технически анализ на бази данни, вкл. хартиени и оценка на приводимостта им в машинно-четим вид
- Анализ на уебсайтове на институции, когато това е релевантно за регистри от данни
- Експертна оценка – изготвяне съвместно с Възложителя на система за картиране на данните и възможностите за достъп до тях
- Статистически анализ на количествената информация

2. Цел и очаквани резултати

Основна цел:

Изследването цели да изработи изчерпателна карта на данните, събирани от различни общински звена и структури. Част от тази информация е изследвана в рамките на фаза 2 от създаването на "Визия за София", но в ограничен институционален мащаб и с фокус върху процеси. Тази работа трябва да бъде надградена и формализирана. Настоящото изследване поставя фокуса върху пълно описание на наличностите от данни и тяхното състояние.

Специфични цели:

Цел 1: Количествена и качествена оценка на техническите и финансови нужди за привеждане на всички регистри с данни, поддържани от общински структури, в обща комуникационна верига и в машинно-четим вид.

Цел 2: Анализ и изясняване на механизмите за достъп до данните и тяхната сигурност.

Цел 3: Анализ на публичността на данните.

Цел 4: Анализ на механизмите на събиране и генериране на данните.

Цел 5: Анализ на нужда от данни, предоставяни от органи на национални ниво и методите за ползването им

Цел 6: Стратегическо планиране и оптимизация на процесите по генериране, съхранение и достъп до данните.

Очаквани резултати:

- Изграден "регистър на регистрите", т.е. картиране на наличностите на данни с прилежаща метаинформация, описана по-горе и в Дейностите.
- Извършен анализ на комуникационните възможности между наличните регистри от данни, т.е. нива и механизми на интеграция, вкл. където общински структури ползват данните на националните органи.
- Извършен анализ на сигурността на данните и методите на съхранение.
- Препоръки за пътна карта и механизми за привеждане на данните в машинно-четим вид.

- Извършен статистически анализ на разпределение на данните по звена, исканията за достъп до тях,

3. Дейности

3.1. Картиране на наличните набори от данни

3.1.1. Документален анализ

Изпълнителят следва да изследва нормативните актове и вътрешните правила на Столична община и на съответните организации от институционалния обхват и да направи предварителна оценка на данните, вменени за съхранение на съответната институция и пряко произтичащи от нормативната уредба.

Изпълнителят следва също да се запознае с резултатите от доклада по втората фаза от създаването на "Визия за София" в направление "Управление" и да използва резултатите, изнесени там относно конкретни регистри от данни по дирекции и направления в общината.

Изпълнителят следва да проучи и резултатите от проекта на АМС за инвентаризация на услуги, режими и информационни масиви, информация за който е достъпна на:

http://rop3-app1.aop.bg:7778/portal/page?_pageid=93.812251&_dad=portal&_schema=PORTAL&url=687474703A2F2F777772E616F702E62672F63617365322E7068703F6D6F64653D73686F775F6361736526636173655F69643D333431303833

Където това е възможно, Изпълнителят следва да се запознае в резюме с основните характеристики и задания за софтуерните системи, които поддържат част от дигитализираните регистри.

3.1.2. Анализ на уебсайтове на институции

За всяка от институциите в институционалния обхват на заданието следва да бъде направен преглед на съответния уебсайт и да бъдат идентифицирани регистрите с данни, предоставени там. Наличието на даден набор данни в уебсайта, трябва да бъде задължителна част от картирането.

3.1.3. Интервюта с представители на институции

Голяма част от данните, поддържани от съответните звена, не са налични на техните уебсайтове, а също така не са изрично описани в правилници. От Изпълнителя се очаква да проведе комуникация с представители на всяка от институциите в обхвата и да идентифицира конкретно всички регистри и набори от данни, които те поддържат, предоставят за публично и административно ползване, и

ползват в рамките на софтуер, поддържан от съответната институция.

От съществено значение е също така да се идентифицират набори от данни, предоставяни от националните органи, които изследваната структура ползва в процеса си на работа. Тази информация да бъде използвана в съставянето на картата по дейност 3.4.1. Анализ по дейностите 3.2 и 3.3. не се изисква за данните, предоставяни от националните органи, освен ако тази информация може да бъде лесно идентифицирана.

3.1.4. Описание на данните

За всеки идентифициран набор от данни, следва да бъдат описани:

- неговата структура в смисъл на полета и типове данни
- качеството на данните в смисъл на приблизителна оценка на валидност (грешни и зле форматиран адреси, грешно написани имена и т.н.)
- ключове към други регистри (където е приложимо)
- вид на регистъра (табличен, списъчен, хартиен, doc, pdf, машинно-четим и др.)
- честота на обновяване
- да се идентифицира дали регистърът е вписан в ИИСДА по смисъла на чл. 11 и 15 от ЗОАРАКСД

3.2. Анализ на техническото състояние

3.2.1. Анализ на методи за съхранение и достъп

В тази дейност следва да бъде направен анализ на техническата реализация на всеки идентифициран по дейност 3.1. регистър с данни, който се поддържа от структурите в институционалния обхват. Следва да бъде анализирано:

- ако е хартиен регистър, какъв е процесът за попълване, обновяване и достъп.
- ако е локален регистър, какви гаранции за сигурност са приложени, какъв софтуер се използва за попълване, процес и достъп.
- ако е публикуван регистър, с какъв процес се попълва, какъв софтуер го поддържа, в какъв технически формат съществува регистърът (и дали е машинно-четим), разпределен ли е, как се осъществява достъпът до него, предоставя ли API до данните си.
- дали регистърът съдържа първичен ключ/идентификатор (съгласно чл. 11 от НОИИСРЕАУ)

При всички дигитални реализации, следва да се анализират мерките за сигурност, нива на достъп и бекъп процедури.

За данните, предоставяни от националните органи, не се изисква този анализ.

3.2.2. Анализ на възможност за привеждане в машинно-четим вид

За регистрите, които не са в машинно-четим вид, да се направи оценка по какъв алгоритъм могат да бъдат приведени в машинно-четим вид. Под машинно-четим вид да се разбира дефиницията, дадена в ЗДОИ. Да се оцени в кои случаи е възможност използването на готовия държавен инструмент (достъпен на <https://github.com/governmentbg/opendata-ckan-pusher/blob/master/docs/bg/instructions.md>) за комуникация на данните в Excel вид с Националния портал за отворени данни.

Да се изследват възможностите също така за предоставяне на отворен достъп до данните, във вида на стандартизиран API по смисъла на Наредба за стандартните условия за повторно използване на информация от обществеността и за нейното публикуване в отворен формат (обн. ДВ бр.48/24.06.2016г.), с необходимите права на достъп. Да се анализира и опише дали и как е възможно обновяване в реално време и пълна синхронизация или polling през API, или да се предложи система за предоставяне на достъп до обновяеми snapshots на данните, където не е възможно.

Да се анализира пригодността на данните за репликация или синхронизация с Националния портал за отворени данни, както и с Националния портал за пространствени данни INSPIRE (където данните са пространствени). При тази задача, Изпълнителят следва да се консултира с предишна дейност по темата, извършвана от екип на Министерски съвет, с координация от Възложителя.

За данните, предоставяни от националните органи, не се изисква този анализ.

3.2.3. Анализ на интеграция с други комуникационни системи

На база интервюта и анализ на софтуерните системи, Изпълнителят следва да установи за всеки набор от данни или група от набори с общи характеристики, как те са интегрирани с други информационни системи или масиви от данни, използвани от звената в институционалния обхват на заданието.

От особен интерес е възможността за комбиниране на данни от няколко източника, както и от автоматизирани запитвания за данни от едно звено към друго. Където такива практики са идентифицирани като възможност, следва да бъдат описани.

В рамките на тази дейност Изпълнителят следва да опише също дали и по какъв начин всеки идентифициран набор от данни се използва от електронните услуги на Столична община или съответното звено.

3.3. Анализ на публичността

3.3.1. Анализ на заявления за достъп до информация

За всеки набор от данни, идентифициран в рамките на дейност 3.1, следва да бъде описано неговото ниво на публичност, както и да бъде направен анализ на постъпили заявления по ЗДОИ за пълния или частичен набор от данни.

Където са генерирани откази или удовлетворяване на искания по ЗДОИ, това следва да бъде отразено в аспект на публичност на данните.

3.4. Изготвяне на доклад и финализирана карта на данни

3.4.1. Изготвяне на "карта на регистрите"

На база извършеното в дейности 3.1, 3.2, 3.3 следва да бъде изготвен изчерпателен списък, който картира наличието на събирани набори от данни по всички институции в институционалния обхват. Този списък трябва да съдържа и цялата допълнителна информация за всеки набор/регистър, посочена по-горе в заданието. Задължителна част от изготвянето му е идентифициране на дублирани данни, събирани или поддържани от повече от един източник.

Регистърът трябва да бъде изготвен в табличен, машинно-четим формат, уточнен допълнително с Възложителя по време на работата.

3.4.2. Изготвяне на препоръки, статистика и доклад

Изпълнителят следва също така да предостави доклад за изследването във всяко от звената от обхвата, който да включва:

- кратък отчет за проведените дейности;
- препоръки за привеждане на идентифицираните регистри в машинно-четим вид, където все още не е такъв;
- препоръки за подобрене сигурност и процес на достъп и обновяване, където е релевантно;
- препоръка за добавяне на първичен ключ/идентификатор, където такава липсва в съответния регистър или набор от данни;
- препоръки за изменение във вътрешните правила на изследваните институции, така че данните да се поддържат актуални и да се предвиди механизъм за известия на всички консуматори на данни за промяна в актуалността;

- обобщен анализ на интеграция относно данни с други звена, в това число честота на достъп, механизми на поискване, общи информационни системи.

Изпълнителят следва също така да изготви статистически обобщен анализ в рамките на финалния доклад, който да дава представа за:

- брой набори данни от всеки вид на съхранение, посочени в 3.2.1;
- брой набори данни с нужда от дигитализация и обобщена оценка на цена за това;
- брой набори данни с нужда от привеждане в машинно-четим вид и обобщена оценка на цена за това.
- статистика за достъп до наборите данни, където е възможно
- други, по допълнително уточнение с Възложителя

Всички генерирани данни по тези дейности трябва да бъдат оформени в машинно-четим вид и предадени на Възложителя за последващи употреба и анализ.

IV. Провеждане на изследване - количествена и качествена оценка за ефективност на обществените обсъждания

1. Обхват, метод на работа и цел

1.1. Обхват

Институционалният обхват на настоящото изследване включва структурните звена на територията на Столична община, включително районните администрации. Съдържателният обхват на изследването съдържа разработване и прилагане на конкретна метрика за ефективността на обществени обсъждания на проекти, устройствени планове, нормативни актове, политики и инициативи на Столична община, в това число през механизмите на:

- обществени обсъждания
- обществени консултации
- професионални консултации
- и др. съгласувани с Възложителя

Основната посока на изследването е свързана с потенциала за оптимизация и извличане на максимална полза от инструмента на обществените обсъждания.

1.2. Метод на работа

При извършване на изследването Изпълнителят следва да използва количествени и качествени методи. Изпълнителят следва да приложи методика за пряко наблюдение на обществените обсъждания на политики и проекти на нормативни актове, включваща минимум следните конкретни методи:

- Кабинетно проучване, в това число Наредбата за обществени консултации, Наръчника на СО за провеждане на обществени консултации (<https://web2.apis.bg/sofiacouncil/p.php?i=3224705&b=0>), преглед на отчети и други документи за проведени консултации за една година назад във времето от датата на сключване на договор с Изпълнителя, както и на наличието на правилници за провеждане на обсъждания.
- Анализ на участието на заинтересованите страни при провеждане на пасивни консултациялни методи на обществени консултации.
- Мониторинг чрез участие на наблюдатели при активните консултациялни методи на обществени консултации, включително събиране на първична информация от заинтересовани страни (полево проучване).
- Разработване на въпросници (оценъчни листи) на кратък и ясен език и попълване на оценъчни листове на база на експертна оценка.
- Статистическа оценка и анализ на резултатите спрямо събраните данни.
- Оценка на модели, използвани в други градове за провеждане и осигуряване ефективност на обществените обсъждания.

2. Цел и очаквани резултати

Основна цел:

Изследването цели да измери ефективността на обществените обсъждания и да създаде препоръки за подобряване на процеса на консултация и въвличане за участие на заинтересованите страни.

Специфични цели:

Цел 1: Изготвяне на специфични методологически инструменти за извършване на изследването.

Цел 2: Провеждане на четиримесечно теренно проучване за идентифициране на предизвикателства в областта на обществените консултации и за събиране на статистически данни по дефинираните метрики

Цел 3: Подобряване процесите на обществени консултации на Столична община чрез конкретни препоръки и предложения за инструментариум.

Очаквани резултати:

- Анализ на текущото състояние на обществените консултации в Столична община.
- Разработена методика за количествена и качествена оценка на ефективността на обществените обсъждания и консултации;
- Извършено теренно и онлайн проучване и разработен аналитичен доклад с количествена и качествена оценка на ефективността на обществените консултации.
- Изготвени препоръки за по-добър процес на консултации и за по-широко въвличане на обществото в процесите на разработване на устройствени планове, транспортни проекти, нормативни актове и политики на общината.

3. Дейности

3.1. Анализ на текущото състояние на организацията и процесите по обществени обсъждания в Столична община.

Като основа на настоящата дейност Изпълнителят трябва да направи кратък анализ на текущото състояние на процеса на обществени обсъждания и консултации в Столична община. Анализът трябва да включва силни и слаби страни, обзор на настоящи методики и практики на обществени обсъждания и консултации и ангажиране на заинтересовани страни.

Анализът трябва да идентифицира и класифицира различни типове обществени консултации (пасивни, активни, работни групи, за устройствени планове, за проекти, за нормативни промени, и т.н.).

3.2. Разработване на конкретна методика за количествена и качествена оценка на процесите на обществени обсъждания

Изпълнителят следва да разработи методика, на база на която ще извърши количествената и качествената оценка на обществените консултации. Методиката трябва да послужи като единна матрица за измерване на всяка една консултация. Тя следва да е разработена въз основа на Наръчник за провеждане на обществени консултации в Столична община (<https://web2.apis.bg/sofiacouncil/p.php?i=3224705&b=0>) и Стандартите за провеждане на обществени консултации в Република България, както и Наредбата за провеждане на обществени консултации на територията на Столична община, в сила от 15.09.2017 г.

Изработването на методиката трябва задължително да включва анализ на добри практики от поне два града от мащаба на София по отношение на обществените обсъждания и консултации.

Отправна точка за насочващи въпроси, на които методиката трябва да даде отговор, представлява следният списък:

- Адресирани ли са всички целеви групи?
- Добре ли се поднася информацията на обсъжданията? Използва ли се общодостъпен и разбираем за участниците език? Изчерпват ли се важните данни за обекта на обсъждане?
- Ефективно ли се провеждат и модерират обсъжданията?
- Навременни ли са? Остава ли се достатъчно време за реакция и последващи промени в обекта на обсъждане?
- Пропорционално на проблема време ли се отделя за консултиране?
- Какви са практиките на информирани на участниците за прогреса по обекта на обсъждане?
- Взема ли се предвид мнението на заинтересованите страни?

Изпълнителят следва да разработи оценъчен лист, който следва да включва ясна система и скала за извършване на оценките по отделните етапи и елементи на обществени консултации. Въпросите и скалата следва да са максимално обективни и да са написани на ясен език, без терминологични специфики и абревиатури. Оценъчният лист се попълва на база на експертна оценка на Изпълнителя и на основата на обратната връзка от заинтересовани страни – граждани, бизнес, НПО и др. Конкретни метрики, които трябва да включва методиката, са изложени в дейност 3.3 - теренно проучване.

3.3. Документиране и оценка на провежданите обществени обсъждания (теренно и онлайн)

Изпълнителят трябва да документира и оцени процеса на обществени консултации в Столична община в рамките на теренно и онлайн проучване в четиримесечен период. Това важи както за обществени обсъждания по специални нормативни актове, устройствени планове и проекти на Столична община и на районните администрации, така и за тези по Наредбата за провеждане на обществени консултации, провеждани онлайн, а също и за професионални консултации. Всяка една от провежданите обществени консултации трябва да бъде проследена по изговетната методика и да бъде поставена в еднакво експериментално условие.

Основните метрики, които теренното проучване и онлайн проучването трябва да включи, са следните, като окончателният списък следва да бъде съставен от Изпълнителя спрямо насочващите цели и въпроси, изложени в дейност 3.2.

- Обхват на консултациите: на територията на цялата община, за отделни райони, за отделни общности и др.
- Организационни аспекти: в кои дни и часове се провеждат, особености на датата и времето на публикуване; посочени ли са организатори и отговорни лица за обсъждането, включително лица за контакти; особености на местата, на които се осъществява комуникация на консултациите (плакати, банери, брошури, листа, интернет страница и социални мрежи на общината, интернет маркетинг на други сайтове или медии); колко дни предварително се комуникира с обществото идеята за предстоящите консултации; как се известяват заинтересованите групи (всички възможни опции); колко време отнема представянето на проекти, нормативни актове и предложения за политики, на ясен и достъпен език ли се прави, и др.
- Регистриране на участието: съотношение на брой поканени спрямо присъстващи (където е релевантно); общ брой присъстващи, % изразили мнение и коментари; съотношение на времето за представяне от страна на администрацията спрямо времето за коментари и въпроси; брой записани мнения и т.н.
- Прозрачност, включване на мнението на общността и обратна връзка: взима ли се предвид обратната връзка; при наличие на коментари и мнения по същество, прави ли се второ обществено обсъждане; документирани ли са официално всички дадени препоръки (в процентно съотношение дадени/документирани), съотношение на дадени съществени препоръки спрямо взетото решение; колко време отнема на общината да реагира по дадените препоръки (средна стойност с изключване на крайностите), публикуват ли се мненията на гражданите и организацията, как се получава обратната връзка (по поща, имейл, известяване на мобилен телефон, др.)
- Възприемане на заинтересованите страни: провеждане на анкети на място относно оценка на обсъждането от участниците – чут ли е техният глас, добра ли е организацията, очакват ли обратна връзка за своите коментари, в какъв срок я очакват, дали обсъждането е било по същество и др. Провеждане на анкети и с ответните страни, където е релевантно, например инвеститор на обсъждан проект.
- Попълване на оценъчния лист по дейност 3.2 на база на експертна оценка.
- Важни въпроси по документирането също са: Колко часово време отнемат обществените консултации за служителите на общината; има ли ясен бюджет за консултациите и др.

На база на тази информация Изпълнителят трябва да състави доклад с оценка с количествена и качествена оценка на процесите на обществени консултации в общината.

3.4. Разработване на препоръки и мерки за подобряване на процеса на обществени обсъждания и консултации

По тази дейност Изпълнителят трябва да разработи препоръки за подобряване на процеса спрямо наблюденията от предварителния анализ и теренните и онлайн проучвания. Препоръките трябва да обхващат целия процес на консултации – от възникването на идеята до приемането на нормативния акт. Препоръките трябва да са насочени и типологизирани към отделните звена на общината (в зависимост от техните практики на консултации). Трябва да включват използване на технологични възможности, в това число социални мрежи, софтуерни системи и др. При необходимост, Изпълнителят трябва да посочи необходими промени в Наръчника за провеждане на обществени консултации в Столична община.

Препоръките следва да бъдат мотивирани на база статистически анализ върху обобщените количествени данни от предварителния анализ и от теренното и онлайн изследване, както и на база качествените данни от събрани мнения по дейност 3.3. Препоръките следва задължително да адресират основните параметри на обществените обсъждания спрямо ефективност: начин на провеждане, начин на употреба при финализиране на нормативен акт или проект, начин на комуникация. Всички препоръки трябва да съдържат конкретна форма на изграждане на по-добро взаимодействие с обществото.

3.5. Финален доклад

Резултатите и извършената работа по дейностите 3.1, 3.2, 3.3. и 3.4 следва да бъдат обобщени във финален доклад. Всички генерирани данни по тези дейности трябва да бъдат оформени в машинно-четим вид и предадени на Възложителя за последващи употреба и анализ.

V. Финализиране на теми

1. Обхват, метод на работа и цел

1.1. Обхват

Териториалният обхват на Визията е гъвкав и съобразен с вече съществуващите или потенциални агломерационни връзки, природогеографски дадености и тенденции на влияние на София в национален, регионален, европейски и световен мащаб. Той не се ограничава до административно-териториалните граници на Столична община, а зависи от спецификата на разглежданата тема.

Тематичният обхват на Визията задължително включва, но може да надхвърля, темите, дефинирани в Стъпка 2. Изпълнителят може да предложи добавяне, обединяване или премахване на теми, а Възложителят има право да не приеме предложенията.

Времевият обхват на Визията е с перспектива до 2050 г. Този обхват трябва да включва краткосрочни, средносрочни и дългосрочни цели.

1.2. Метод на работа

Финализирането на темите на Визията означава определяне на цели, задачи и мерки. Изпълнителят трябва да обоснове необходимостта от всяка предложена цел. Целите следва да се определят от една страна в съответствие с националните и международните ангажименти и съществуваща стратегическа и нормативна рамка на Република България и в частност Столична Община, а от друга - отчитайки европейските и световните тенденции в развитието на градовете. Целите следва да бъдат дефинирани, имайки предвид резултатите от Стъпка 2 (доклади на експертите). Целите трябва да отговарят на следните изисквания:

- да бъдат ясно формулирани,
- да са измерими с обективни показатели,
- да са изпълними,
- да са релевантни и реалистични спрямо наличните ресурси,
- да бъдат дефинирани във времеви аспект,
- да е ясна зависимостта между различните цели.

Неразделна част от дефинирането на целите е подборът на задачи, чрез които целите ще бъдат постигнати. Задачите са по-обща действия, които включват конкретни мерки.

Конкретните мерки трябва да бъдат ясно дефинирани по следните характеристики:

- разход (необходими ресурси за осъществяване на мярката) и ползи (постигнати резултати, в рамките на поставените цели),
- предварителна оценка на въздействието (вкл. брой цели, на които влияе мярката, обхват и др.),
- период за изпълнение.

Изпълнителят трябва да предостави стойности за всяка от характеристиките по всяка от предложените мерки. Тези стойности ще бъдат приложени в динамичен модел, който е предварително създаден от Възложителя и ще бъде съгласуван с Изпълнителите по всички обособени позиции.

Диаграма на връзката цел-задачи-мерки-характеристики.

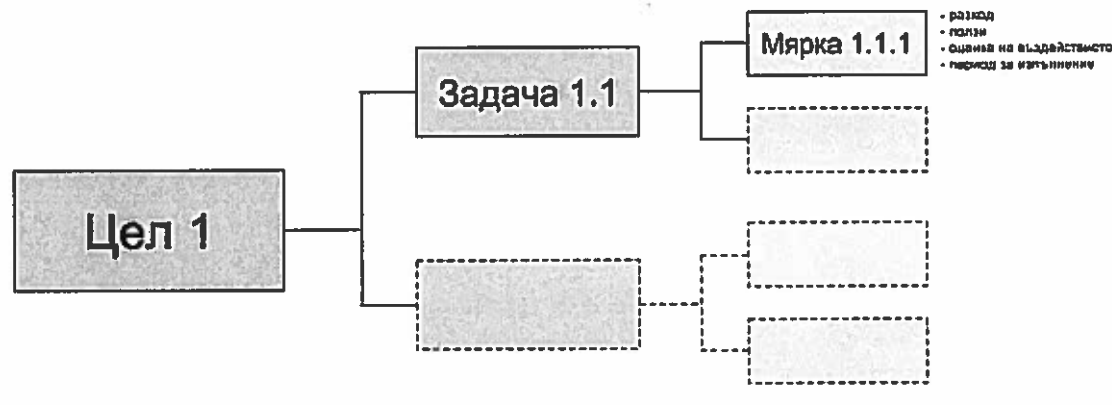

2. Цел и очаквани резултати

Всички дейности по настоящата обособена позиция трябва да завършат с консолидиране на събраната информация, която да послужи за определяне на съдържанието и структурата на Визията. Обобщеният резултат включва:

- цели, които са обосновани с обективни данни,
- задачи, водещи до постигане на целите,
- мерки, дефинирани по гореописаните характеристики,
- определени индикатори за прогрес,
- обобщени и групирани цели.

3. Дейности

3.1. Създаване на съдържание за Визията

3.1.1. Определяне на цели

Изпълнителят предлага цели, съобразени с тематичното направление на обособената позиция. Целите могат да включват една или повече теми. Изборът на цели трябва да се основава на:

- Методическите насоки,
- експертните доклади от Стъпка 2,
- резултатите от проучванията от Стъпка 3,

- допълнителна информация, предоставена от Възложителя,
- работата със заинтересовани страни,
- други предложения по преценка на Изпълнителя.

3.1.2. Определяне на задачи

Неразделна част от дефинирането на целите е подборът на задачи, чрез които целите ще бъдат постигнати. Задачите са по-обща действия, които включват конкретни мерки.

3.1.3. Определяне на мерки

За всяка дефинирана задача Изпълнителят определя набор от мерки, които водят до изпълнението ѝ.

3.2. Прилагане на динамичния модел

3.2.1. Дефиниране на характеристики на мерките

Всяка предложена от Изпълнителя мярка трябва да бъдат ясно дефинирана по характеристиките, описани в Метод на работа.

3.2.2. Итеративно прилагане на динамичния модел и подобрене на модела

Предложените мерки, с техните характеристики, ще бъдат приложени в динамичния модел, съвместно с Възложителя. Моделът може да бъде променян в хода на работа при откриване на дефицити, свързани със структурата или заложените характеристики.

3.3. Определяне на индикатори за оценка на прогреса

3.3.1. Индикатори за оценка на изпълнение на целите

За всяка цел се определя набор от ключови индикатори, които да позволят извършване на оценка на успеха от изпълнението на задачите. Индикаторите трябва да бъдат количествено оценени.

3.3.2. Индикатори за оценка на прогреса по изпълнение на мерките

За всяка мярка се определят индикатори за проследяване на прогреса по нейното изпълнение. Индикаторите трябва да бъдат количествено оценени.

3.4. Финализиране на целите, задачите и мерките

3.4.1. Участие в работни срещи с координационния екип, мониторинговия екип и екипите по направления (другите обособени позиции в настоящата поръчка)

В тези срещи се дискутира прогресът по работата, обменя се информация, обсъждат се идеи за дефиниране на цели, задачи и мерки. Целта на тези срещи е да бъдат надскочени тематичните рамки на седемте направления (обособени позиции), като се постигне мултидисциплинарност на процеса, бъдат изяснени възможни взаимовръзки и полета на припокриване.

3.4.2. Участие в работни срещи със заинтересовани страни

Под заинтересовани страни в тази стъпка се има предвид:

- Експерти, имащи отношение към темите (вкл. чуждестранни специалисти)
- Граждански организации, групи, НПО
- Общински и държавни структури
- Бизнес, предприемачи и инвеститори

Целта на работните срещи е предложените от Изпълнителя цели, задачи и мерки да бъдат обсъдени и съгласувани с по-широк кръг заинтересовани страни.

3.5. Участие в публични прояви

Изпълнителят участва в публични прояви, свързани с представяне на дефинираните от него цели, задачи и мерки пред широката общественост. Тези прояви се

организиран от екип Визия, в съответствие с изискванията, описани в Стъпка 5 от Методическите насоки. Целта им е постигане на обществен консенсус за посоката на развитие на София и крайградските територии. В тях Изпълнителят участва със своята експертиза, като обосновава при нужда конкретния избор на цел, задача, мярка, така че да се постигне максимална обществена подкрепа и разбиране за предложенията. Осъществяването на тези прояви представлява част от Стъпка 5 от процеса на изграждане на Визията.

VI. Докладване и проследяване на напредъка

1. Доклад 1

Изпълнителят представя доклад в срок от 90 дни от подписване на договора. Представя се след извършване на изследванията. В доклада се описват извършените изследвания, резултатите от тях и извършеният от Изпълнителя анализ. Към доклада се прилагат всички изходни данни, използвани от Изпълнителя.

2. Доклад 2

Изпълнителят представя доклад в срок от 150 дни от подписване на договора. В него се описват и аргументират предложените цели, задачи и мерки.

3. Финален отчет

Изпълнителят представя финалния отчет в срок от 210 дни от подписване на договора. В отчета Изпълнителят прави подробно описание на извършените дейности по договора.

4. Проследяване на напредъка

Избор на изпълнители за провеждане на проучвания, анализ и консолидация на събраната информация, финализиране на темите, създаване на съдържание и структура, както и определяне на цели за "Визия за развитие на София и крайградските територии"

Обособена позиция 7

Възложителят има право по всяко време да изиска от Изпълнителя отчет за извършената до момента дейност и постигнатите резултати.

